

INDEX :

PRÉCAUTIONS DE SÉCURITÉ :	2
CARACTÉRISTIQUES TECHNIQUES :	3
DÉBALLAGE :	3
PRÉPARATION DE LA MACHINE :	3
COMPOSANTS DE LA MACHINE ET DU TABLEAU DE CONTRÔLE :	4
UTILISATION DU CHARGEUR DE BATTERIES À BORD DE LA MACHINE :	5
MISE EN MARCHÉ DE LA MACHINE :	5
POUR UNE UTILISATION CORRECTE DE LA MACHINE :	5
VIDAGE ET NETTOYAGE DU BAC À DÉCHETS :	6
REMPLACEMENT DE LA BROSSE LATÉRALE :	6
REMPLACEMENT DE LA BROSSE PRINCIPALE :	7
NETTOYAGE ET ENTRETIEN DU FILTRE :	7
FONCTIONNEMENT DE L'ACTIONNEUR :	7
RÉGLAGE DE LA BROSSE LATÉRALE :	7
RELEVÉ FLAP	8
CODES DE VISUALISATION DU TABLEAU DE CONTRÔLE :	9
PROGRAMMATION :	9

PRÉCAUTIONS DE SÉCURITÉ :

La machine décrite est exclusivement destinée à des usages commerciaux. Elle a été conçue pour ramasser la saleté, les déchets secs et la poussière de sols durs ou de moquettes dans des locaux. Elle n'a pas été fabriquée pour d'autres usages. Il est interdit d'utiliser la machine pour ramasser des substances liquides ou des matières dangereuses ou toxiques.

Tous les opérateurs devront lire, comprendre et mettre en pratique les précautions de sécurité suivantes.

Le symbole d'avertissement suivant et l'indication « POUR LA SÉCURITÉ » sont utilisés dans le manuel de la manière suivante :

 **ATTENTION : Signale des dangers ou des opérations dangereuses qui pourraient provoquer de graves lésions aux personnes, voire la mort.**

POUR LA SÉCURITÉ : Identifie des actions à entreprendre pour utiliser l'équipement en toute sécurité.

Le non respect de ces avertissements peut provoquer : lésions personnelles, électrocution, chocs électriques, incendies ou explosions :

 **ATTENTION : Ne pas utiliser la machine en présence ou à proximité de liquides ou de vapeurs inflammables et de poussières combustibles.**

Cette machine n'est pas dotée d'un moteur antidéflagrant. Les moteurs électriques produisent des étincelles lors de la mise en marche et du fonctionnement et peuvent provoquer des incendies ou des explosions si la machine est utilisée en présence de vapeurs/liquides inflammables ou de poussières combustibles.

 **ATTENTION : Ne pas utiliser la machine pour ramasser du matériel toxique ou inflammable, des déchets pouvant prendre feu ou émettre de la fumée.**

 **ATTENTION : Ne pas charger les batteries au moyen de câbles d'alimentation détériorés. Ne pas modifier la fiche.**

Si le câble du chargeur de batterie est endommagé ou cassé, le faire remplacer par le Producteur, un agent autorisé ou des personnes aussi qualifiées que ces derniers afin d'éviter tout danger.

 **ATTENTION : Avant d'effectuer toute opération d'entretien sur la machine, déconnecter les câbles des batteries et débrancher le câble d'alimentation de la prise.**

 **ATTENTION : Ne pas utiliser la machine à l'extérieur ou sur des surfaces mouillées. La protéger de la pluie. La stocker à l'intérieur.**

Les informations suivantes signalent à l'opérateur la présence de conditions potentiellement dangereuses:

POUR LA SÉCURITÉ :

1. Ne pas utiliser la machine :

- dans des locaux à risque d'incendie ou d'explosion ;
- sans une formation adéquate et sans autorisation ;
- sans avoir auparavant lu et compris le manuel d'utilisation ;
- en cas de conditions d'utilisation non optimales ;
- sans avoir correctement installé le bac et/ou les filtres.

2. Avant de mettre la machine en marche :

- s'assurer de la présence de tous les dispositifs et de leur fonctionnement.

3. Durant le fonctionnement :

- ne pas utiliser la machine pour ramasser des déchets en train de brûler ou d'émettre de la fumée comme les cigarettes, les allumettes ou les cendres chaudes ;
- ne pas utiliser la machine en présence d'eau stagnante ;
- signaler immédiatement tout dommage ou toute défaillance de la machine ;
- rouler lentement sur les surfaces inclinées ou glissantes ;
- ne pas laisser la machine sans surveillance ou garée sur des surfaces irrégulières ;
- ne pas utiliser la machine pour ramasser des câbles, des cordes, des fils ou du matériel similaire ;
- s'assurer que la zone de travail est éclairée de façon appropriée ;
- ne pas laisser les enfants jouer sur la machine ou près de celle-ci ;
- ne pas utiliser la machine pour transporter des personnes ou des objets ;
- porter un masque anti-poussière, des lunettes de protection et des gants dans les locaux poussiéreux.

4. Avant d'abandonner la machine et avant d'effectuer toute opération d'entretien :

- la garer sur une surface plane ;
- l'éteindre.

5. Durant l'entretien :

- éviter les parties en mouvement. Ne porter ni vestes ni chemises pendantes.

- Déconnecter la batterie et le chargeur avant de travailler sur la machine.

- Utiliser les pièces de rechange fournies ou approuvées.

- Toutes les réparations doivent être effectuées par un technicien d'entretien qualifié.

- Ne pas modifier l'assiette originale de la machine.

6. Durant le transport :

- éteindre la machine ;

- demander de l'aide pour le levage ;

- utiliser une rampe lors du chargement/déchargement de la machine sur/depus des remorques/camions ;

- utiliser des élingages pour fixer la machine sur le camion/remorque.

7. Ce produit est un déchet spécial de type RAEE et répond aux prescriptions des nouvelles directives pour la protection de l'environnement (2002/96/CE RAEE). Il doit être éliminé séparément des déchets ménagers conformément aux lois et réglementations en vigueur.



Déchet spécial. Ne pas éliminer avec les déchets ménagers.

CARACTÉRISTIQUES TECHNIQUES

Description		
Largeur max. d'encombrement	600mm	23,75"
Longueur max. d'encombrement	730mm	28,75"
Hauteur max. d'encombrement	950mm	37,5"
Hauteur avec manche replié	559mm	22"
Largeur de nettoyage	650mm	25"
Poids	53kg	115lbs
Capacité récipient	9,3 lt	1,25 Cu.ft
Autonomie de travail	2h	
Surface filtrante	0,95 m ²	10 sq.ft
Productivité théorique	1800 m ² /h	18000 sq.ft
Productivité réelle	900 m ² /h	9000 sq.ft
Puissance installée/absorption	360W/18A	360W/18A
Batterie	42A/5h	
Pression Sonore LpA	57[dB]	
PUISSANCE ACOUSTIQUE MESUREE LWA	62 [dB]	
PUISSANCE ACOUSTIQUE GARANTIE LWA,g	63 [dB]	
Vibrations mains HAV	1,4 [m/sec ²]	
(incertitude de mesure) k	0,7 [m/sec ²]	

DÉBALLAGE :

Déballer la machine avec soin, en évitant tout mouvement pouvant l'endommager.

Au terme du déballage, contrôler l'état des composants. En cas de composants cassés, contacter immédiatement un revendeur autorisé.

Pour des raisons d'expédition et d'emballage, certains composants sont fournis démontés. Pour les instructions de montage, consulter le chapitre « Préparation de la machine ».

Contenu de l'emballage :

Machine

Brosse latérale

Manuel d'utilisation et d'entretien

Batterie sans entretien

Clé à six pans de 4 mm

Fusible de réserve de 20 Amp.

Câble du chargeur de batteries

Contactez immédiatement un revendeur autorisé si l'un des composants susmentionnés devait manquer.

S'assurer que le matériel d'emballage (plastique, carton, palette, etc.) a bien été ramassé et mis hors de portée des enfants.

PRÉPARATION DE LA MACHINE :

Montage de la brosse latérale :

- Soulever la partie antérieure de la machine, introduire la brosse sur l'arbre et la faire glisser jusqu'au blocage.

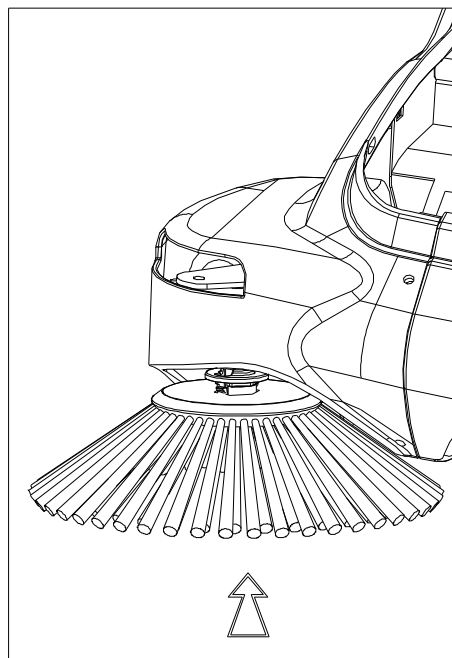

Montage du manche :

- Débloquer le dispositif de blocage du manche selon le dessin.
- Tourner le manche jusqu'à la hauteur de travail demandée.
- Amener le dispositif de blocage du manche en position de blocage.

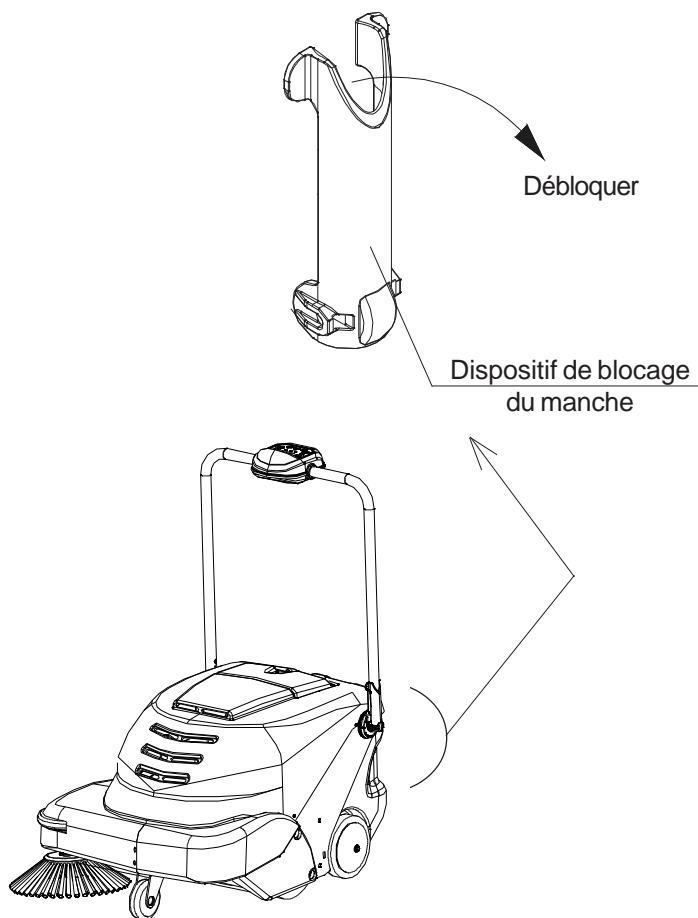

Connexion de la batterie :

À l'aide de la clé à six pans de 4 mm fournie, enlever le capot supérieur pour accéder à la batterie.

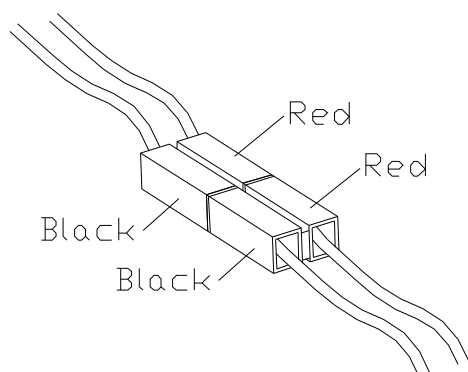

Trouver les deux connecteurs rouge (red)/noir (black).
Aligner les connecteurs selon la couleur.
Connecter les deux connecteurs.

COMPOSANTS DE LA MACHINE ET DU TABLEAU DE CONTRÔLE :

La machine est dotée d'un tableau simple à utiliser pour le contrôle des fonctions opérationnelles de la machine.

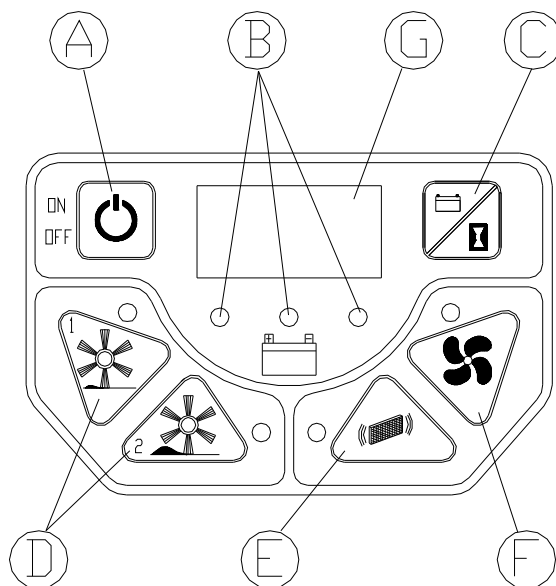

- A) Interrupteur On-Off de la machine
- B) LED de signalisation de l'état de charge de la batterie
- C) Interrupteur pour l'afficheur
- D) Interrupteurs On-Off 1 et 2 pour sélectionner la modalité de fonctionnement
- E) Interrupteur pour la mise en marche manuelle du secoueur de filtre
- F) Interrupteur pour le ventilateur d'aspiration
- G) Afficheur numérique

Le tableau de contrôle est dotée de/d' :

- A) Un interrupteur principal pour allumer et éteindre la machine.
- B) Une LED pour signaler l'état de charge de la batterie. La LED est verte lorsque la batterie est chargée, rouge lorsqu'elle est déchargée et jaune lorsqu'elle présente un bas niveau de charge ou qu'elle est en charge.
- C) Interrupteur de l'afficheur numérique : appuyer sur l'interrupteur pour visualiser la tension de la machine, les heures (une pression) et les minutes (deux pressions) de fonctionnement de la machine.
- D) Interrupteurs On-Off 1 et 2 pour sélectionner la modalité de fonctionnement : ces deux interrupteurs permettent de sélectionner deux modalités de fonctionnement différentes : modalité 1 pour déchets légers et modalité 2 pour déchets lourds.
- E) L'interrupteur pour l'activation en manuel du secoueur de filtre permet d'activer le secouement du filtre à tout moment. Cette fonction s'ajoute au secouement automatique qui a lieu toutes les 3 minutes.
- F) Ventilateur d'aspiration : l'activation du ventilateur d'aspiration est automatique lors du fonctionnement de la machine. L'interrupteur ne sert donc qu'à arrêter éventuellement le ventilateur lors du fonctionnement de la machine.
- G) Afficheur numérique

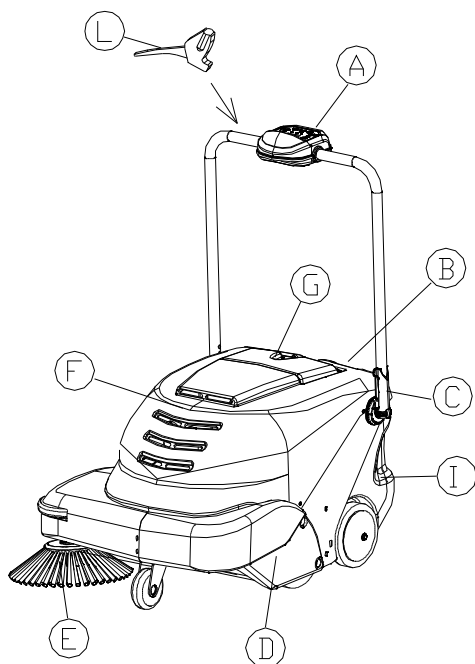

- A) TABLEAU DE CONTRÔLE
 B) FUSIBLE CHARGEUR DE BATTERIES (2,5A)

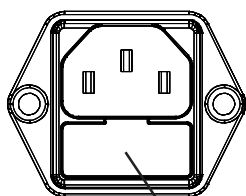

FUSIBLE 2.5A

- C) DISPOSITIFS DE BLOCAGE POUR LA POIGNÉE
 D) PARE-CHOCS
 E) BROSSE LATÉRALE
 F) COUVERCLE SUPÉRIEUR
 G) LOGEMENT DU CÂBLE DU CHARGEUR DE BATTERIES
 I) BAC
 L) RELEVÉ FLAP (664)

UTILISATION DU CHARGEUR DE BATTERIES À BORD DE LA MACHINE :

Lorsque la batterie de la machine est déchargée, la LED rouge s'allume sur le tableau de contrôle et toutes les fonctions de la machine se désactivent automatiquement : l'opérateur devra donc arrêter la machine et lancer la procédure de charge en introduisant la fiche du chargeur de batteries de la machine dans une prise électrique CA. La LED jaune s'allumera sur l'afficheur durant la charge. Au terme de la charge, la LED verte s'allumera. Il est à ce point possible de débrancher la fiche et d'utiliser la machine.

NOTE IMPORTANTE : UTILISER LA MACHINE AVANT LA FIN DE LA CHARGE ET AVANT L'ALLUMAGE DE LA LED VERTE PEUT RÉDUIRE LA DURÉE DE LA BATTERIE ET INVALIDER LA GARANTIE. Le chargeur de batteries à bord de la machine a été conçu pour des batteries scellées.

NOTE : le branchement de la fiche du chargeur de batteries lors du fonctionnement de la machine désactive automatiquement toutes les fonctions de cette dernière. Cette opération est interdite.

MISE EN MARCHÉ DE LA MACHINE :

ATTENTION : la machine ne doit être utilisée que par du personnel autorisé. NE PAS LAISSER LA MACHINE SANS SURVEILLANCE lorsqu'elle est allumée. Ne pas utiliser la machine pour aspirer des liquides. Éteindre la machine avant de la laisser sans surveillance.

POUR LA SÉCURITÉ : NE PAS UTILISER LA MACHINE SANS AVOIR TOUT D'ABORD LU ET COMPRIS LE MANUEL D'UTILISATION

Pour mettre la machine en marche :

- Appuyer sur le bouton ON/OFF
 - S'assurer que la LED verte est allumée et que la batterie est donc chargée
 - Sélectionner la modalité de fonctionnement appropriée
- Interrupteur ON/OFF 1 pour déchets légers et surfaces lisses
 Interrupteur ON/OFF 2 pour déchets lourds et ciment, surfaces lisses en asphalte ou pour moquettes. Note : l'utilisation de la modalité 2 réduira le temps de travail de la machine.

POUR UNE UTILISATION CORRECTE DE LA MACHINE :

Après avoir effectué toutes les opérations de mise en marche de la machine, il est possible d'utiliser cette dernière comme balayeuse. Pour obtenir les meilleures performances et éviter d'endommager la machine, suivre attentivement les indications fournies dans ce manuel.

Il est conseillé de/d' :

- ne pas utiliser la machine pour ramasser des câbles, des cordes, des fils, de l'eau ou d'autres liquides ;

- soulever la partie antérieure de la machine en poussant le guidon vers le bas, et ce en présence de déchets encombrants (papier, feuilles, etc.) ;
- activer le secoueur de filtre au terme de la session de travail.

ATTENTION: La machine n'a pas été fabriquée pour être utilisée sur des surfaces mouillées. Cependant, en cas d'utilisation de la machine dans des locaux modérément humides (accumulation d'humidité au sol), il est conseillé d'activer le filtre d'aspiration pour éviter toute détérioration du filtre. La détérioration de la machine provoquée par l'aspiration de déchets mouillés exclut la garantie.

ATTENTION : En cas de non-utilisation de la machine pendant plus d'un mois, déconnecter les connecteurs rouge et noir de la batterie.

En cas de non-utilisation de la machine pendant plus d'une semaine, l'isoler de tout courant électrique.

VIDAGE ET NETTOYAGE DU BAC À DÉCHETS :

Avant de retirer le bac, s'assurer que la machine est éteinte.
ATTENTION : ÉLIMINER LES DÉCHETS CONFORMÉMENT AUX LOIS EN VIGUEUR.

Pour nettoyer le bac, procéder de la façon suivante :

- Débloquer la bride du bac en le soulevant et en poussant sur la partie postérieure de la bride.
- Extraire le bac en tirant le manche
- Vider le bac

Remettre le bac de la façon suivante :

- Introduire le bac dans son logement
- Baisser la bride et y appuyer dessus pour fixer le bac dans la bonne position

Note : il est conseillé de nettoyer le préfiltre tous les jours. Voir « Nettoyage et entretien du filtre » page 7.

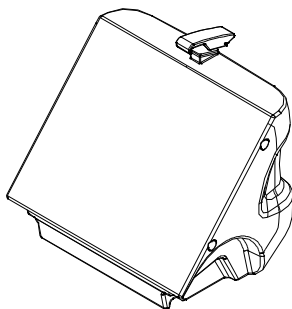

ENTRETIEN DE LA MACHINE :

Toutes les opérations d'entretien doivent être effectuées par des personnes connaissant la machine ou par un CENTRE D'ASSISTANCE AUTORISÉ. Il est conseillé de n'utiliser que des pièces de rechange autorisées.

POUR LA SÉCURITÉ : Avant toute opération d'entretien sur la machine, déconnecter la batterie et le chargeur de batteries.

LISTE DE CONTRÔLE ENTRETIEN	A la livraison	Tous les jours	Toutes les 10 heures	Toutes les 20 heures	Toutes les 50 heures	Toutes les 100 heures
	Tension des bandes					
Serrage de vis/boulons					X	
Usure des brosses					X	
Usure des joints et pertes			X			
Si tous les composants fonctionnent	X	X	X	X	X	X
Vider le bac		X				
Enlever et secouer le préfiltre		X				
Contrôler le filtre principal				X		

REPLACEMENT DE LA BROSSE LATÉRALE :

Soulever la partie antérieure de la machine. Appuyer sur les deux languettes (marquées des flèches) et extraire les brosses.

Introduire la nouvelle brosse en la faisant glisser jusqu'au blocage.

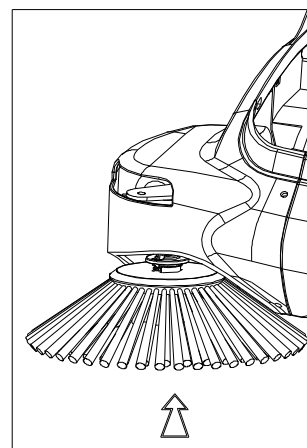
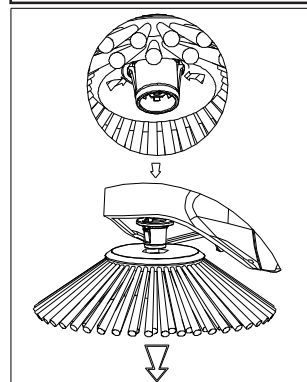
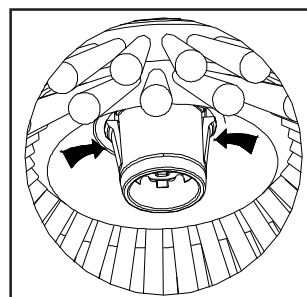

REPLACEMENT DE LA BROSSE PRINCIPALE:

- Incliner la machine vers l'arrière jusqu'à ce que la poignée touche le sol. Il est ainsi facile d'accéder à la brosse principale.
- Tourner manuellement la brosse jusqu'à l'apparition d'un bouton noir sur le côté droit de la zone centrale de la brosse.
- Appuyer sur le bouton pour débloquer la brosse.
- Introduire une nouvelle brosse en suivant le guide.

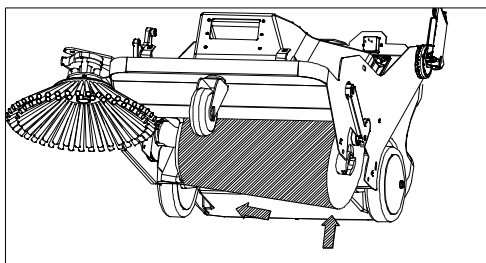
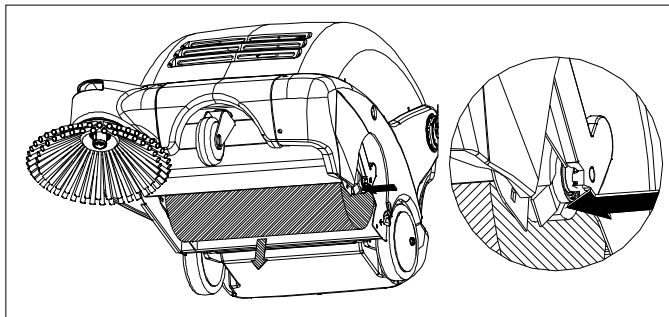

NOTE: locaux poussiéreux

En cas d'utilisation de la machine dans des locaux poussiéreux, il convient d'activer plus souvent le secoueur de filtre manuel.

3) nettoyage manuel du filtre :

Nettoyer manuellement le filtre lorsque l'action du secoueur de filtre ne suffit pas à le rendre propre et/ou toutes les 20 heures de fonctionnement. Avant toute intervention sur la machine, s'assurer qu'elle est bien éteinte et que toutes les fonctions sont désactivées.

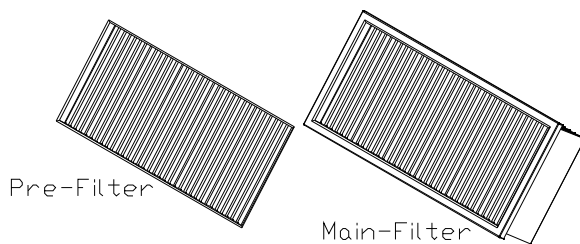

- 1) Enlever le bac postérieur.
- 2) Extraire le filtre.
- 3) Souffler de l'air comprimé dans le filtre (à une pression maximale de 87 psi). **Il est recommandé de porter des lunettes de protection**
- 4) Remettre les filtres et le bac postérieur dans leur logement.

NETTOYAGE ET ENTRETIEN DES FILTRES :

Les filtres sont des composants importants de la machine et essentiels pour son bon fonctionnement. Un entretien correct des filtres permettra d'obtenir les meilleures performances de la machine.

Préfiltre (Pre-Filter)

Nettoyage quotidien

- 1) Enlever le bac à déchets pour accéder au préfiltre.
- 2) Débloquer les deux agrafes métalliques de fixation du préfiltre. Ouvrir les bras des agrafes et extraire le préfiltre.
- 3) Secouer le préfiltre dans un récipient à déchets.
- 4) Remettre le préfiltre dans son logement et le bloquer à l'aide des agrafes.

Filtre principal (Main-Filter)

Il est possible de nettoyer le filtre principal d'une des trois façons suivantes :

- 1) à l'aide du secoueur de filtre automatique : durant le fonctionnement, le secoueur s'active automatiquement toutes les 3 minutes.

- 2) en activant le secoueur de filtre manuellement : une simple commande suffit pour conserver le filtre dans de parfaites conditions : appuyer sur le bouton « E » pendant quelques secondes. Répéter 4 ou 5 fois. Ne pas oublier que plus le filtre est propre, meilleures seront les performances de la machine. Il est conseillé d'effectuer cette opération au terme de chaque cycle de travail.

FONCTIONNEMENT DE L'ACTIONNEUR :

Le système permet à la brosse de s'adapter constamment à différents types de surfaces et de se régler automatiquement en fonction de la surface et du degré d'usure de la brosse principale/latérale pendant toute la durée de vie des brosses.

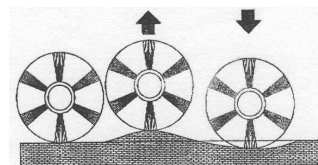
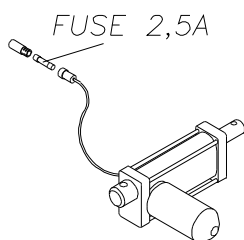

RÉGLAGE DE LA BROSSE LATÉRALE :

Pour régler la brosse latérale, enlever le couvercle supérieur et tourner la poignée de réglage dans le sens demandé.

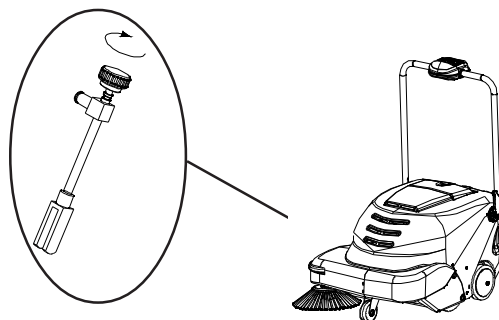

RELEVE FLAP :

Pour le ramassage des déchets solides volumineux, relever le flap à l'aide du levier placé sur le guidon. Eviter toutefois, autant que possible, d'utiliser la balayeuse avec le flap relevé, car cela réduit l'efficacité du nettoyage.

Batteries: dépose

Lors de la dépose des batteries l'opérateur doit être muni des équipements de protection personnelle (gants, lunettes, combinaison, chaussures de sécurité etc.) nécessaires pour limiter les risques d'accident; vérifier que tous les interrupteurs sur le panneau de commandes sont sur «0» (éteint) et que la machine est éteinte, s'éloigner de toute flamme nue, ne pas court-circuiter les pôles des batteries, ne pas provoquer d'étincelles, ne pas fumer, et procéder comme suit:

- débrancher les cosses du câblage batteries et du pont, des pôles des batteries.
- retirer, si nécessaire, les dispositifs d'ancrage des batteries à la machine.
- sortir les batteries du coffre en les soulevant avec des moyens de manutention adaptés.

CODES DE VISUALISATION DU TABLEAU DE CONTRÔLE :

Code de sécurité	Cause	Actions
C22	Protection de la brosse contre les courts-circuits : désactive toutes les fonctions.	Remettre à zéro en éteignant et en rallumant la machine.
C14	Dissipateur à haute température. Il s'active à une température de plus de 194°F.	La machine se remet à zéro lorsque la température descend sous 176°F.
FS0	Brosses usées.	Remplacer la brosse.
SP1	BALAI KO	RàZ de l'erreur uniquement par arrêt de la machine. Il y a activation de l'erreur si pendant un laps de temps d'une minute les balais vont trois fois en état de protection. (SHUTDOWN.).
LED jaune allumée	Batterie à bas niveau de charge.	La machine continue de fonctionner. Important : la batterie est presque totalement déchargée.
LED rouge clignotante	Batterie épuisée.	Toutes les fonctions de la machine sont désactivées. Éteindre la machine et charger la batterie.
P1.X	Programmation du bouton de modalité de fonctionnement 1 activée.	Voir Programmation.
P2.X	Programmation du bouton de modalité de fonctionnement 2 activée.	Voir Programmation.
SF.X	Configuration du programme secoueur de filtre activée.	Voir Programmation.

X = VALEUR COMPRISE ENTRE « 0 » et « 9 »

PROGRAMMATION :

La machine a été configurée à l'usine pour un parfait fonctionnement. Elle ne requiert aucune autre programmation. Cependant, en cas d'apparition d'un des codes suivants : P1.x, P2.x ou SF.x (x= valeur comprise entre 0 et 9), suivre les instructions de programmation pour remettre l'afficheur à zéro. Utiliser la machine avec des configurations autres que celles établies à l'usine pourrait provoquer des défaillances. Tout dommage provoqué à la machine par une mauvaise programmation exclut la garantie.

INSTRUCTIONS DE PROGRAMMATION :

Si l'écran affiche P1.0, P2.1 ou SF.3, éteindre et rallumer la machine pour remettre l'afficheur à zéro (c'est-à-dire aux configurations établies à l'usine). Si l'écran affiche des valeurs supérieures aux valeurs susmentionnées (ex. : P1. « 5 », P2. « 7 », SF. « 9 »), suivre les instructions suivantes.

Pour rappeler les configurations établies à l'usine, allumer la machine, appuyer sur l'interrupteur de l'afficheur (symboles batterie/temps) pendant au moins 3 secondes. L'écran affichera P1.x. La valeur P1 devrait être « 0 » (ex. : P1.0). Si la valeur est supérieure à « 0 », appuyer sur le bouton du ventilateur d'aspiration jusqu'à ce que l'écran affiche P1.0. Appuyer de nouveau sur l'interrupteur de l'afficheur pour visualiser le prochain code. La valeur P2.x devrait être « 1 » (ex. : P2.1). Appuyer sur le bouton du ventilateur d'aspiration pour obtenir la bonne configuration. Appuyer de nouveau sur l'interrupteur de l'afficheur pour visualiser le dernier code. Le code devrait être SF.3. Si la valeur n'est pas « 3 », appuyer sur le bouton du secoueur de filtre jusqu'à ce que l'écran affiche SF.3. Pour sortir de la modalité programmation, éteindre la machine.