

COMPACT

 FARMTRAC 26H

BEDIENINGSHANDLEIDING

----- Voor gebruikers -----

Escorts Limited waardeert uw keuze van de FARMTRAC 26U tractor voor uw toepassing.

Niemand mag de tractor bedienen, tenzij ze de informatie in deze handleiding lezen en begrijpen.

Deze handleiding bevat de instructies en gegevens over de veiligheid en werking van de tractor. Volg de operatieprocedures om ervoor te zorgen dat uw tractor werkt op maximale efficiëntie. De gebruiker moet deze handleiding in de cabine van de tractor houden.

Als er iets in de handleiding niet duidelijk is of u niet begrijpt, neem dan contact op met onze servicetechnicus. Wij (Escorts limited) zijn niet verantwoordelijk voor schade van/voor de acties van een gebruiker die de tractor exploiteert.

De handleiding van de gebruiker is een belangrijk onderdeel van de tractor en wordt gelezen en gevolgd door iedere persoon die de tractor in werking stelt.

De gegevens (Data, specificaties, illustraties) in deze handleiding is voor de tractor zoals deze in productie is op het moment van de publicatie van deze handleidingen. Wij behouden ons het recht voor om wijzigingen aan te brengen in deze handleiding op elk moment, zonder verplichting.

Dank u!

ESCORT LIMITED ESCORT AGRI MACHINES

International Business Department.

Perceel nr. 2 sector-13 Faridabad – 121007, India

Telefoon: + 91-0129-2575292/5507

E-mail: international@escort.co.in

Website: www.escortsagri.com

AFKORTING LIJST

| Afkorting | Definities |
|-----------|--|
| 2WD | 2-Wielaandrijving |
| 4WD | 4-Wielaandrijving |
| FPM | Meter per minuut |
| H-M-L | Hoog-middelgroot-lage snelheid |
| m/s | Meters per seconde |
| PTO | Vermogen opstijgen |
| RH/LH | Rechter-en linkerkant worden bepaald door te kijken in de richting van de voorwaartse reis |
| ROPS | Roll-over beschermende structuren |
| RPM | Omwentelingen per minuut |
| R/s | Omwentelingen per seconde |
| SMV | Langzaam bewegende voertuig |

VOORWOORD

U bent nu de trotse eigenaar van FARMTRAC tractor. Deze tractor is een product van FARMTRAC kwaliteit Motorering en productie. Het is gemaakt van fijne materialen en onder een rigide kwaliteitscontrole systeem. Het geeft je een lange, bevredigende service. Om het beste gebruik van uw tractor te verkrijgen, leest u deze handleiding aandachtig door. Het zal u helpen vertrouwd te raken met de werking van de tractor en bevat veel nuttige tips over tractoronderhoud. Het is het beleid van FARMTRAC om zo snel mogelijk elke vooruitgang in ons onderzoek te benutten. Het onmiddellijk gebruik van nieuwe technieken bij de fabricage van producten kan ertoe leiden dat sommige kleine delen van deze handleiding verouderd zijn. FARMTRAC distributeurs en dealers zullen de meest up-to-date informatie. Aarzel dan niet om met hen te overleggen.

VEILIGHEID EERST

Dit symbool, de industrie "Safety Alert Symbol", wordt gebruikt in deze handleiding en op etiketten op de machine zelf om te waarschuwen voor de mogelijkheid van lichamelijk letsel. Lees deze instructies aandachtig door. Het is essentieel dat u de instructies en veiligheidsvoorschriften te lezen voordat u probeert te monteren of gebruik van dit apparaat.

 **GEVAAR** : duidt op een dreigende situatie die, indien niet vermeden, zal leiden tot overlijden of ernstig letsel.

 **Waarschuwing** : duidt op een potentieel gevaarlijke situatie die, indien niet vermeden, kan leiden tot overlijden of ernstig letsel.

 **Let op** : geeft een potentieel gevaarlijke situatie die, indien niet vermeden, kan leiden tot kleine of matige schade.

BELANGRIJK : geeft aan dat apparatuur of materiële schade kan ontstaan als de instructies niet worden gevolgd.

Opmerking : geeft nuttige informatie.

ADRES VAN DE EIGENAAR EN TRACTOR IDENTIFICATIE.

NAAM VAN DE EIGENAAR &

.....

Adres

.....

PH..... mobiel.....

MOTOR NR.

TRACTOR SERIENUMMER

DATUM VAN INSTALLATIE

GEKOCHT

(DE ZEGEL VAN HANDELAARS)



LEVERINGSCERTIFICAAT

Tear Uit

Naam van de klant : Model :
: Tractor SR. nr. :
Adres: : Motor nr :
: Chassis nr. :
Postcode : Batterij SR. nr :
Telefoonnummer : Datum van levering :
Mobiel nr. : Dealer code :
Geboortedatum : Dealer naam :
: Dealer adres :

Beslissing van de tractor aankoop op basis

Elke andere persoon die geïnteresseerd is om tractor te kopen

- 1) vrienden 2) familieleden
3) krant 4) T.V.
5) muurschildering 6) vorige tr. Experience

Naam :
Adres :
Telefoonnummer:

* Begeleiders kopie

INSTALLATIE CERTIFICAAT

Tear Uit

Naam van de klant : Model :
: Tractor SR. nr. :
Adres : Motor nr. :
: Chassis nr. :
Postcode : Batterij SR. nr. :
Telefoonnummer : Batterij te maken :
Mobiel nr. : FIP SR. Nee :
Geboortedatum : FIP maken :
: Alternator nr. :
: Alternator te maken :
: Voor band geen LH :
: /Make RH :
: Echte band geen LH :
: /Make RH :

Tractor toepassing :
Datum van installatie :
Levering factuur nr :
Datum van levering :
Klant handtekening :

| | | | | | | |
|-------------------------------|--------------------------|--------------------------|--------------------------|--------------------------|--------------------------|--------------------------|
| Dealer Code | <input type="checkbox"/> | <input type="checkbox"/> | <input type="checkbox"/> | <input type="checkbox"/> | <input type="checkbox"/> | <input type="checkbox"/> |
| Dealer stempel & handtekening | | | | | | |

* Begeleiders kopie

LEVERINGSCERTIFICAAT

Tear Uit

Naam van de klant : Model :
: Tractor SR. nr. :
: Motor nr. :
Adres: : Chassis nr. :
: Batterij SR. nr. :
: Datum van levering :
Postcode : Dealer code :
Telefoonnummer : Dealer naam :
: Dealer adres :
Mobiël nr. :
Geboortedatum :

Beslissing van de tractor aankoop op basis Elke andere persoon die geïnteresseerd is om tractor te kopen

1) vrienden 2) familieleden Naam :
3) krant 4) T.V. Adres :
5) muurschildering 6) vorige tr. Experience Telefoonnummer:

* Dealer kopie

INSTALLATIE CERTIFICAAT

Tear Uit

Naam van de klant : Model :
: Tractor SR. nr. :
: Motor nr. :
Adres : Chassis nr. :
: Batterij SR. nr. :
: Batterij te maken:
Postcode : FIP SR. Nee :
: FIP maken :
Telefoonnummer : Alternator nr. :
Mobiël nr. : Alternator te maken :
: Voor band geen LH :
Geboortedatum : /Make RH :
: Echte band geen LH :
: /Make RH :

Tractor toepassing :
Datum van installatie :
Levering factuur nr :
Datum van levering :
Klant handtekening :

Dealer Code

Dealer stempel & handtekening

* Dealer kopie

LEVERINGSCERTIFICAAT

Tear Uit

Naam van de klant : **Model** :

: **Tractor SR. nr.** :

Adres: : **Motor nr.** :

: **Chassis nr.** :

Postcode : **Batterij SR. nr.** :

Telefoonnummer : **Datum van levering** :

Mobiel nr. : **Dealer code** :

Geboortedatum : **Dealer naam** :

: **Dealer adres** :

Beslissing van de tractor aankoop op basis **Elke andere persoon die geïnteresseerd is om tractor te kopen**

1) vrienden **2) familieleden** **Naam** :

3) krant **4) T.V.** **Adres** :

5) muurschildering **6) vorige tr. Experience** **Telefoonnummer:**

* Klant kopie

INSTALLATIE CERTIFICAAT

Tear Uit

Naam van de klant : **Model** :

: **Tractor SR. nr.** :

Adres : **Motor nr.** :

: **Chassis nr.** :

Postcode : **Batterij SR. nr.** :

Telefoonnummer : **Batterij te maken:**

Mobiel nr. : **FIP SR. Nee** :

Geboortedatum : **FIP maken** :

: **Alternator nr.** :

: **Alternator te maken:**

: **Voor band geen LH** :

: **/Make RH** :

: **Echte band geen LH** :

: **/Make RH** :

Tractor toepassing :

Datum van installatie :

Levering factuur nr :

Datum van levering :

Klant handtekening :



























Dealer Code

Dealer stempel & handtekening

* Klant kopie

UNIVERSELE SYMBOLEN

Als leidraad voor de werking van uw tractor, zijn verschillende universele symbolen gebruikt op de instrumenten en controles. De symbolen worden hieronder getoond met een indicatie van hun betekenis.

| | | | |
|---|--|---|-------------------------------|
|  | Waarschuwingssymbool voor de veiligheid. |  | Transmissie in neutraal. |
|  | Brandstof-niveau. |  | Lage snelheid bereik. |
|  | Motor-rotatiesnelheid. |  | Gemiddelde Snelheidswaaier. |
|  | Uurmeter/verstreken bedrijfsuren |  | Hoge snelheid bereik. |
|  | Motor koelvloeistof-temperatuur. |  | Gevaren Waarschuwinglichten. |
|  | Parkeerrem. |  | Gedimde lichtbundel. |
|  | Batterij opladen staat. |  | Positie lamp. |
|  | Motorolie-druk. |  | 4-wielaandrijving. |
|  | Richtingaanwijzer. |  | Lees de operator handleiding. |
|  | Motor-Stop. |  | Master systeem waarschuwing. |
|  | Motorlooppas. |  | Cruise AAN-UIT. |
|  | Diesel voorverwarmen/gloeibougies | | |
|  | (Lage temperatuur start Aid). | | |
|  | Power take-Uit controle positie (niet ingeschakeld). | | |
|  | Power take-Uit controle-on positie (ingeschakeld). | | |
|  | Differentieel slot. | | |

INHOUD

| | |
|---|----|
| VEILIGE WERKING | 1 |
| HOE TOP PRESTATIES TE KRIJGEN VAN DE TRACTOR | 10 |
| ONDERHOUD VAN TRACTOR | 11 |
| SPECIFICATIES | 12 |
| REISSNELHEDEN | 14 |
| IMPLEMENTATIEBEPERKINGEN | 15 |
| INSTRUMENTENPANEEL EN BEDIENINGSORGANEN | 16 |
| VOOR GEBRUIKVOORAFGAANDE CONTROLE | 18 |
| DE MOTOR BEDIENEN | 19 |
| STARTEN VAN DE MOTOR | 19 |
| HET STOPPEN VAN DE MOTOR | 20 |
| OPWARMING | 21 |
| OPWARMEN TRANSMISSIEOLIE BIJ LAGE OMGEVINGSTEMPERATUREN | 21 |
| JUMP-STARTEN | 21 |
| GEBRUIKEN VAN EEN NIEUWE TRACTOR | 22 |
| GEBRUIK DE TRACTOR NIET OP VOLLE SNELHEID VOOR DE EERSTE 50 UUR | 22 |
| VERANDEREN SMEEROLIE VOOR NIEUWE TRACTOREN | 22 |
| INSTAPPEN EN VERLATEN VAN DE TRACTOR | 22 |
| GEBRUIK VAN OPVOUWSTANGE ROPS | 22 |
| OM DE ROPS TE VOUWEN | 22 |
| OM DE ROPS NAAR STAANDE POSITIE TE TILLEN | 23 |
| AANPASSING VAN DE OPVOUWSTANGE ROPS | 23 |
| STARTEN | 23 |
| GEBRUIKERSSTOELGEBRUIKER | 23 |
| VEILIGHEIDSGORDEL | 23 |
| HOOFD LICHT/RICHTINGAANWIJZER/NOODLICHTSCHAKELAAR | 24 |
| TRACTOR LICHTEN | 24 |
| REMPEDAAL (RECHTS EN LINKS) | 25 |
| BEREIK GEAR SHIFT HENDEL (L-M-H) | 25 |
| VOORWIELAANDRIJVING HENDEL | 26 |
| HENDEL VAN DE HAND GASPEDAAL | 26 |
| PARKEERREM | 27 |
| STOPPEN | 27 |
| CONTROLEER TIJDENS HET RIJDEN | 28 |
| STOP DE MOTOR ONMIDDELLIJK ALS: | 28 |
| INSTRUMENT CLUSTER | 28 |
| BRANDSTOF SPOOR | 28 |
| KOELVLOEISTOF TEMPERATUURMETER | 28 |
| UUR METER/TOERENTELLER | 28 |
| PARKEERGELEGENHEID | 29 |
| OPERATIONELE TECHNIEKEN | 29 |
| DIFFERENTIEEL SLOT | 29 |
| HET BEDIENEN VAN DE TRACTOR OP EEN WEG | 29 |

INHOUD

| | |
|--|----|
| WERKEN OP HELLINGEN OF RUW TERREIN | 30 |
| VEILIG TRANSPORT VAN DE TRACTOR | 30 |
| AANWIJZINGEN VOOR HET GEBRUIK VAN STUURBEKRACHTIGING | 30 |
| STOPCONTACT | 30 |
| PTO-BEWERKING | 30 |
| PTO-SELECTIE HENDEL | 30 |
| PTO VEILIGHEID START SCHAKELAAR | 31 |
| 3-PUNT HITCH & DRAW-STANG | 32 |
| 3-PUNT HITCH | 33 |
| HET SELECTEREN VAN DE GATEN VAN HIJS STANGEN EN LAGERE LINKS | 33 |
| HET SELECTEREN VAN DE BOVENSTE LINK MONTAGEGATEN | 33 |
| DRAW-STANG | 33 |
| HIJS STANG (RECHTS) | 33 |
| TOP LINK | 33 |
| VERSTELSTANGE VERDWAALDE-STANG | 33 |
| DRAW-STANG | 34 |
| AANPASSING VAN DRAW-STANG LENGTE | 34 |
| HYDRAULISCHE EENHEID | 34 |
| 3-PUNT HITCH CONTROLESYSTEEM | 34 |
| POSITIEREGELING | 34 |
| 3-PUNT HITCH VERLAGEN SNELHEID | 34 |
| HULP SPOELVENTIEL | 35 |
| TRANSPORT SLOT | 36 |
| DUALREMOTEHYDRAULICCONTROLSYSTEEM | 37 |
| BANDEN, WIELEN EN BALLAST | 36 |
| BANDEN | 36 |
| INFLATIEDRUK | 36 |
| DUBBELE BANDEN | 38 |
| WIEL AANPASSING | 38 |
| VOORWIELEN | 38 |
| ACHTERWIELEN | 39 |
| SPOORBREEDTE | 39 |
| BALLAST | 41 |
| ONDERHOUD | 41 |
| SERVICE-INTERVALLEN | 42 |
| HOE DE KAP OPEN | 44 |
| KAP | 44 |
| DAGELIJKS CHECK | 44 |
| WANDELING ROND INSPECTIE | 44 |
| CONTROLLEREN EN BIJTANKEN | 44 |
| CONTROLEMOTOR OLIENIVEAU | 45 |
| CONTROLE TRANSMISSIE VLOEISTOFNIVEAU | 45 |
| CONTROLLEREN KOELVLOEISTOF NIVEAU | 45 |
| REINIGING EVACUATIE VENTIEL | 46 |
| REINIGING GRILL EN RADIATOR SCHERM | 46 |
| CONTROLE REMPEDAAL | 46 |
| CONTROLE METERS, METER EN INSTRUMENT CLUSTER | 46 |
| CONTROLE HOOFD LICHT, GEVAAR LICHT ETC.... | 46 |

INHOUD

| | |
|--|-----------|
| CONTROLE VAN DE VEILIGHEIDSGORDEL EN ROPS | 46 |
| CONTROLLEREN EN REINIGEN VAN ELEKTRISCHE BEDRADING EN BATTERIJKABELS | 46 |
| CONTROLE VAN BEWEEGE ONDERDELEN | 46 |
| ELKE 50 UUR | 47 |
| SMEERMIDDELEN SMERING | 47 |
| CONTROLEMOTOR START SYSTEEM | 48 |
| OP ELKE DIENST | 48 |
| CONTROLEWIEL BOUT KOPPEL | 48 |
| CONTROLE BATTERIJ CONDITIE | 48 |
| AANPASSING VAN DE REM | 49 |
| CONTROLE RADIATOR SLANG EN KLEM | 49 |
| AANPASSING VAN DE TOW-IN | 49 |
| AANPASSING VAN DE VENTILATOR RIEMSPANNING | 50 |
| AANPASSING VOORAS PIVOT [4WD] | 50 |
| ELKE 100 UUR | 50 |
| REINIGING LUCHTFILTER PRIMAIR ELEMENT | 50 |
| ELKE 250 UUR | 51 |
| VERVANGEN VAN DE MOTOROLIE FILTER | 51 |
| VERANDEREN MOTOROLIE | 51 |
| REINIGING BRANDSTOF FILTER | 52 |
| ELKE 500 UUR | 52 |
| AANPASSING MOTOR VENTIEL KLARING | 52 |
| CONTROLE BRANDSTOF INJECTIE NOZZLE INJECTIEDRUK | 52 |
| SCHONE BRANDSTOF TANK ' | 52 |
| OP HET EERSTE 800 UUR | 52 |
| VERANDERENDE TRANSMISSIE VLOEISTOF | 53 |
| VERANDERENDE VOORAS GEVAL OLIE | 53 |
| ELKE 1000 UUR | 54 |
| CONTROLEER STARTER MOTOR | 54 |
| CONTROLEER ALTERNATOR | 54 |
| SELECTIEVAKJE GLOEIBOUGIE | 54 |
| ELKE 1 JAAR | 54 |
| VERVANGING VAN LUCHTREINIGER PRIMAIR ELEMENT | 54 |
| OM DE 2 JAAR | 54 |
| CONTROLE INJECTIEPOMP | 54 |
| SPOELN KOELSYSTEEM EN VERANDERENDE KOELVLOEISTOF | 54 |
| ANTIVRIES | 54 |
| VERVANGEN RADIATOR SLANG (WATER LEIDINGEN) | 54 |
| VERVANGEN VAN BRANDSTOFSLANG | 55 |
| VERVANGING VAN DE INNAME LUCHTLIJN | 55 |
| DIENST ALS VEREIST | 55 |
| BLOEDEN BRANDSTOF SYSTEEM | 55 |
| VERVANGEN ZEKERING | 55 |
| VERVANGEN VAN GLOEILAMP | 55 |
| OPSLAG | 56 |
| TRACTOR OPSLAG | 56 |
| MOTOR OPSLAG | 56 |
| TIPS VOOR BRANDSTOFBESPARING | 56 |
| PROBLEEMOPLOSSING | 58 |



VEILIGE WERKING

Zorgvuldige bediening is uw beste verzekering tegen een ongeval.

Lees en begrijp deze handleiding zorgvuldig alvorens de tractor te bedienen.

Alle gebruikergebruikers, ongeacht hoeveel ervaring ze kunnen hebben, moet dit en andere gerelateerde handleidingen te lezen voordat u de tractor of een uitvoering eraan verbonden. Het is de verplichting van de eigenaar om alle gebruikergebruikers in een veilige werking te instrueren.

1 VOOR HET GEBRUIKEN VAN DE TRACTOR.

1. Ken uw apparatuur en zijn beperkingen. Lees deze hele handleiding voordat u probeert te starten en bedienen van de tractor.
2. besteed speciale aandacht aan het gevaar, waarschuwing en voorzichtigheid etiketten op de tractor.
3. niet bedienen van de tractor of een uitvoering daaraan verbonden, terwijl onder invloed van alcohol, medicatie, gereguleerde stUit en of terwijl vermoeid.
4. alvorens andere mensen om uw tractor te gebruiken, uit te leggen hoe te bedienen en hebben ze deze handleiding te lezen vóór de operatie.
5. Draag nooit losse, gescheurde, of volumineuze kleding rond tractor. Het kan vangen op bewegende delen of controles, wat leidt tot het risico van een ongeval. Gebruik extra veiligheidsartikelen, zoals Hard Hat, Veiligheidslaarzen of schoenen, oog-en gehoorbescherming, handschoenen, enz., indien nodig of vereist.
6. sta niet toe dat passagiers te rijden op een deel van de tractor op elk moment. De gebruiker moet tijdens het gebruik op de tractor zitten.
7. Controleer remmen, versneller koppeling pinnen en andere mechanische onderdelen voor onjuiste aanpassing en slijtage. Vervang de verslijte of beschadigde onderdelen onmiddellijk.
Controleer de dichtheid van alle moeren en bouten regelmatig. (Zie het gedeelte ' onderhoud ' voor meer informatie.)
8. Houd uw tractor schoon. Vuil, vet, en trash opbouwen kan bijdragen aan branden en leiden tot lichamelijk letsel.
9. gebruik alleen implementeert die voldoen aan de specificaties vermeld onder "Implementeer beperkingen " in deze handleiding of implementeert goedgekeurd door FARMTRAC.
10. Gebruik de juiste gewichten op de voorkant van de tractor om het risico van verstoort te verminderen. Bij het gebruik van de voorlader, zet een voertuig of ballast op de 3-PUNT hapering om de stabiliteit te verbeteren. Volg de veilige bedrijfsprocedures die in het handboek of de bijlage worden beschreven.

11. hoe smaller de spoorbreedte, hoe groter het risico van een tractor overstuur. Voor maximale stabiliteit, de wielen aan te passen aan de breedste praktische spoorbreedte voor uw toepassing. (Zie "banden, wielen en BALLAST" sectie.)

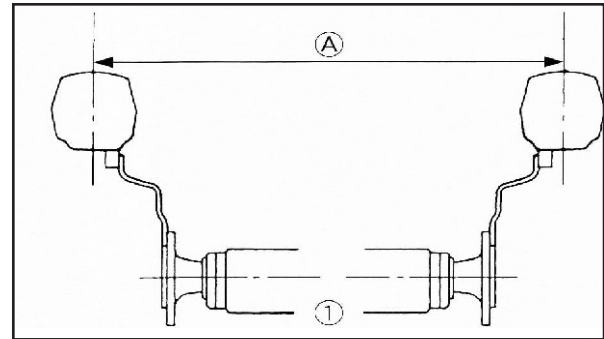

(1) achterwielen (A) de breedte van het spoor

12. Wijzig de tractor niet. Ongeoorloofde modificatie kan invloed hebben op de functie van de tractor, wat kan leiden tot lichamelijk letsel.

◆ ROPS

1. FARMTRAC beveelt het gebruik van een roll over beschermende structuren (ROPS) en de veiligheidsgordel in bijna alle toepassingen. Deze combinatie zal het risico van ernstige verwondingen of overlijden verminderen, indien de tractor wordt verstoord. Controleren op overhead klaring die kunnen interfereren met een ROPS.
2. Stel parkeerrem en stop motor. Verwijder eventuele obstakels die het verhogen of vouwen van de ROPS kunnen voorkomen. Sta geen toeschouwers toe. Functie altijd uitvoeren vanuit een stabiele positie aan de achterzijde van de tractor. Houd de bovenkant van de ROPS veilig bij het verhogen of vouwen. Zorg ervoor dat alle pinnen zijn geïnstalleerd en vergrendeld.
3. als de ROPS om welke reden dan ook wordt losgemaakt of verwijderd, zorg er dan voor dat alle onderdelen correct worden geïnstalleerd voordat u de tractor gaat bedienen.
4. nooit wijzigen of repareren van een structureel lid van een ROPS omdat lassen, buigen, boren, slijpen, of snijden kan de structuur verzwakken.
5. als een structureel lid van de ROPS beschadigd is, vervangt u de gehele structuur bij uw plaatselijke FARMTRAC dealer/distributeur
6. als de tractor is uitgerust met een opvouwSTANGe ROPS kan het tijdelijk worden ingeklapt alleen wanneer het absoluut noodzakelijk is voor gebieden met hoogte beperkingen. (Er is geen gebruiker bescherming die door de ROPS in de gevouwen positie. Voor de veiligheid van de bestuurder moet de ROPS worden geplaatst in de rechtop en vergrendelde positie en de veiligheidsgordel vastgemaakt voor alle andere operaties.)



VEILIGE WERKING

7. gebruik altijd de veiligheidsgordel als de tractor een ROPS heeft.

Geen gebruik maken van de veiligheidsgordel als een opvouwSTANGe ROPS is naar beneden of er is geen ROPS. Controleer de veiligheidsgordel regelmatig en vervang indien gerafeld of beschadigd.

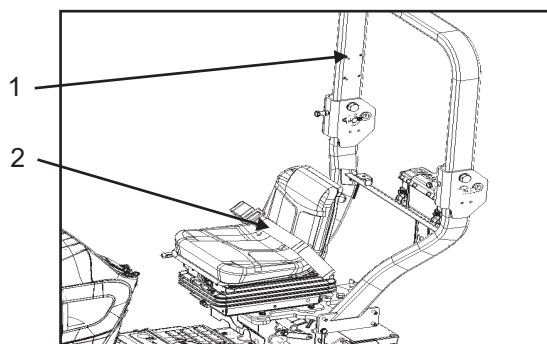

(1) ROPS (2) veiligheidsgordel

Opmerking: de RMS-waarde van de vibratie versnelling is 2,3 m/s²

2. DE TRACTOR BEDIENEN

De veiligheid van de gebruiker is een prioriteit. Veilige werking, met name met betrekking tot kantelen gevaren, vereist inzicht in de apparatuur en de milieuomstandigheden op het moment van gebruik. Sommige verboden toepassingen die kunnen beïnvloeden kantelen gevaren omvatten reizen en draaien met werktuigen en lasten gedragen te hoog, enz. Het is de verantwoordelijkheid van de gebruiker om alert te zijn op alle apparatuur of omgevingscondities die een veilige werking kunnen compromitteren.

◆ **Beginnen**

1. altijd zitten in de stoel van de gebruiker bij het starten van motor of operationele hendels of controles. Stel de stoel in volgens de instructies in de bediening van de tractor sectie. Nooit starten motor terwijl staande op de grond.
2. voordat u begint met de motor, zorg ervoor dat alle hendels (met inbegrip van extra bedieningshendels) zijn in hun neutrale posities, dat de parkeerrem is ingeschakeld, en de Power take-Uit (PTO) selectie hendel is ontslagen of "neutraal ". Bevestig de veiligheidsgordel als de tractor een opvouwSTANGe ROPS in de rechtop en vergrendelde positie heeft.
3. Start de motor niet door kortsluiting over starter terminals of het omzeilen van de veiligheid start schakelaar.
Machine kan starten in de versnelling en bewegen als de normale start circuits wordt omzeild.
4. niet werken of stationair motor in een niet-geventileerde ruimte. Koolmonoxide gas is kleurloos, reukloos, en dodelijk.

Controleer vóór elk gebruik dat de aanwezigheids controles van de gebruiker correct functioneren. Test veiligheidsSYSTEEMen. (Zie het gedeelte 'controle van de Motor start SYSTEEM ' in 'elke 50 uur ' in 'periodieke SERVICE '). Niet werken, tenzij ze goed functioneren.

◆ **Werken**

1. Trek alleen met de swingende dissel. Nooit Hitch aan as huisvesting of een ander punt behalve slingerende dissel; dergelijke regelingen zullen het risico van ernstig lichamelijk letsel of overlijden door een tractor instabiliteit verhogen

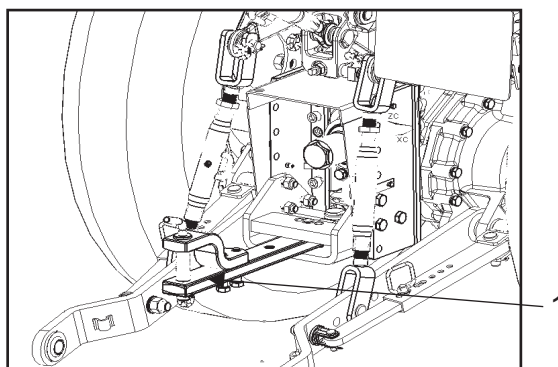

(1) slingerende dissel

2. voor trailing PTO-gedreven werktuigen, zet de swingende dissel op de trekpositie.
3. Bevestig getrokken of getrokken ladingen aan de slingerende aanhanger slechts.
4. Houd alle schilden en bewakers op zijn plaats. Vervangen als er iets ontbreekt of beschadigd is.
5. Vermijd plotselinge start. Om instabiliteit te voorkomen, vertragen bij het draaien, op oneffen grond, en voor het stoppen.
6. de tractor kan niet met het differentiële gesloten draaien en het proberen om dit te doen zou gevaarlijk kunnen zijn.
7. werken niet in de buurt van sloten, gaten, dijken, of met andere grond oppervlakken die kunnen instorten onder het gewicht van de tractor. Het risico van de tractor instabiliteit is nog hoger wanneer de grond is los of NAT. Hoog gras kan verbergen obstakels, lopen het gebied eerst om zeker te zijn.
8. Kijk waar je naartoe gaat te allen tijde. Kijk voor en obstakels te vermijden. Wees alert op rij eindigt, in de buurt van bomen, en andere obstakels.
9. bij het werken in groepen, laat altijd de anderen weten wat je gaat doen voordat je het doet.
10. Probeer nooit te krijgen op of uit een bewegende tractor.
11. altijd zitten in de stoel van de gebruiker bij het bedienen van hendels of controles
12. bevindt zich niet tussen tractor en uitvoeren of getrokken voertuig, tenzij parkeerrem wordt toegepast.



VEILIGE WERKING

◆ "Veiligheid voor kinderen

Tragedie kan optreden als de gebruiker niet alert is op de aanwezigheid van kinderen. Kinderen in het algemeen worden aangetrokken tot machines en het werk dat ze doen.

1. nooit aannemen dat kinderen zullen blijven waar je het laatst zag ze.
2. Houd kinderen uit het werkgebied en onder het toezien oog van een andere verantwoordelijke volwassene.
3. Wees alert en sluit uw machine naar beneden als kinderen in het werkgebied.
4. Draag nooit kinderen op uw machine. Er is geen veilige plaats voor hen om te rijden. Ze kunnen eraf vallen en worden overlopen tijdens het uitvoeren van machine.
5. nooit toestaan dat kinderen om de machine te bedienen, zelfs onder toezicht van volwassenen.
6. laat nooit kinderen om te spelen met de machine of de uitvoering.
7. gebruik extra voorzichtigheid terwijl het omkeren van de tractor. Kijk achter en neer om ervoor te zorgen gebied duidelijk is alvorens te bewegen.

"Werken op hellingen

De hellingen zijn een belangrijke factor in verband met verlies-van-controle en tipover ongevallen, die in ernstig verwonding of dood kunnen resulteren. Alle hellingen vereisen extra voorzichtigheid.

1. om te voorkomen dat verstoort, altijd een back-up steile hellingen. Als u geen back-up van de helling of als u zich ongemakkelijk op het, niet werken. Blijf Uit hellingen te steil voor een veilige werking.
2. rijden naar voren uit een greppel, steken voorwaarde of een steile helling verhoogt het risico van een tractor te worden verstoord achteruit. Altijd terug uit deze situaties. Extra voorzichtigheid is vereist met 4-wiel drive modellen, omdat hun verhoogde tractie kan de gebruiker valse vertrouwen in het vermogen van de tractor om hellingen te beklimmen geven.
3. Houd alle bewegingen op hellingen langzaam en geleidelijk. Maak geen plotselinge veranderingen in snelheid, richting of rem toepassen en maak plotselinge bewegingen van het stuurwiel.
4. bijzondere aandacht moet worden besteed aan het gewicht en de plaats van de werktuigen en de belasting als zodanig zal de stabiliteit van de tractor beïnvloeden.
5. ter verbetering van de stabiliteit op de helling, stel breedste wielspoor breedte zoals weergegeven in "banden, wielen en BALLAST " sectie. Volg de aanbevelingen voor de juiste ballasten.

"De tractor op de weg rijden

1. Vergrendel de 2 rempedaal samen om te helpen verzekeren rechte lijn stopt. Ongelijke remmen op de weg snelheden kan ertoe leiden dat de tractor om tip over.

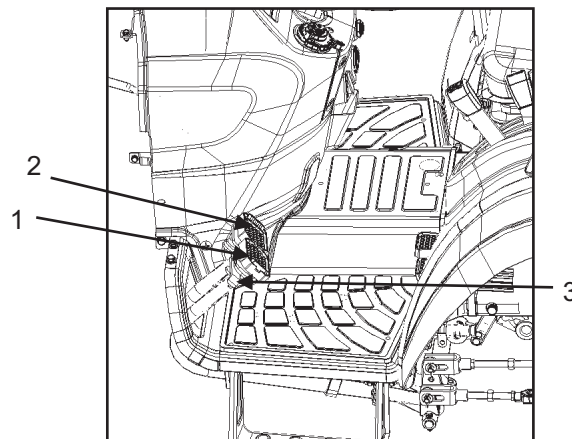

(1) rempedaal (LH)

(2) rempedaal (RH) (3) rempedaal vergrendelen

2. Controleer het voorwiel engagement. De remmende eigenschappen zijn verschillend tussen 2 en 4 wiel aandrijving. Wees je bewust van het verschil en gebruik zorgvuldig.
3. altijd langzaam de tractor naar beneden voor het draaien. Draaien op hoge snelheid kan over beurt tractor.
4. Zorg ervoor dat het langzame bewegende voertuig (SMV) het teken schoon en zichtbaar is. Gebruik gevaar lichten en draaisignalen als nodig is.



1. **Rear reflectie licht** 2. **Ploeg licht**
5. Observeer alle lokale verkeers- en veiligheidsvoorschriften.
6. Draai de koplampen aan.
7. rijden met snelheden die u in staat om de controle te handhaven te allen tijde.
8. niet van toepassing de differentiële slot tijdens het reizen op de weg snelheden. De tractor kan uit de hand lopen.
9. Vermijd plotselinge bewegingen van het stuurwiel als ze kunnen leiden tot een gevaarlijk verlies van stabiliteit. Het risico is vooral groot wanneer de tractor reist op de weg snelheden.



VEILIGE WERKING

10. Houd de ROPS in de "UP " positie en draag de veiligheidsgordel bij het rijden van de tractor op de weg. Anders zal u niet worden beschermd in het geval van een tractor roll-over.
11. verrichten niet opereren te toepassen wijl naar de tractor zit voort naar de weg. Vergrendel de 3-PUNT hapering in de verhoogde positie.
12. bij het slepen van andere apparatuur, gebruik maken van een veiligheids-keten en plaats een SMV embleem op het ook.

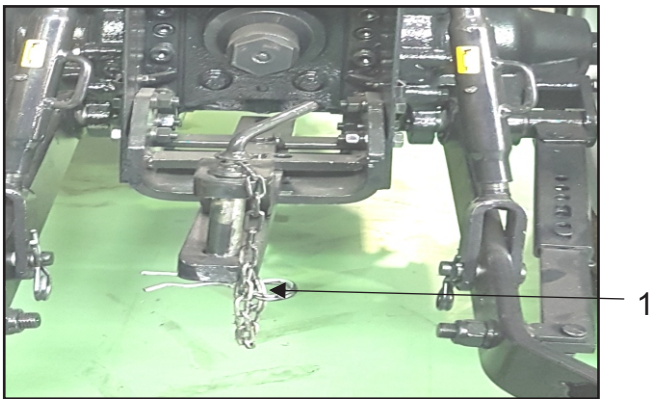

(1) veiligheidsketen

13. Stel de knop uitvoeren verlagen van de snelheid in de " TRANSPORT SLOT " positie om de uitvoering te houden in de verhoogde positie.

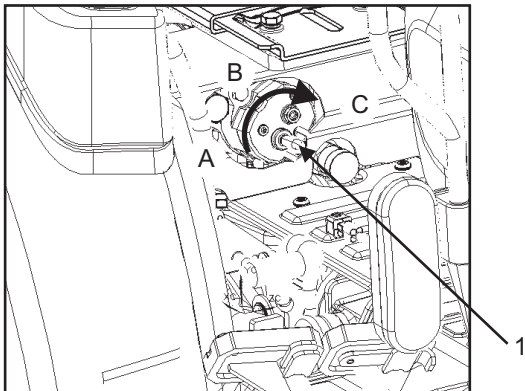

(1) 3-PUNT Hitch verlagings Snelheidsknop

(A) "SNEL " (B) "SLOW " (C) "TRANSPORT SLOT,

14. gebruik extreme voorzichtigheid en Vermijd harde toepassing van de tractor remmen wanneer het slepen van zware ladingen. Elk getrokken voertuig waarvan het totale gewicht groter is dan dat van de tractor, moet zijn uitgerust met remmen voor een veilige werking.
15. Controleer altijd overhead klaring, vooral bij het werken in beperkte ruimten.

3. PARKEREN VAN DE TRACTOR

1. Los de PTO, lager alle werktuigen op de grond, plaats alle bedieningshendels in hun neutrale posities, zet de parkeerrem, stop de motor, verwijder de sleutel van de ontsteking verlaten. transmissie in vstuig met de motor gestopt zal niet voorkomen dat de tractor van het rollen.
2. Zorg ervoor dat de tractor is gekomen om een volledige stop voor het demonteren.
3. Vermijd parkeren op steile hellingen, als op alle mogelijke Park op een stevige en vlakke ondergrond; zo niet, Park over een helling met een schok van de wielen. Het niet naleven van deze waarschuwing kan de tractor te verplaatsen en kan leiden tot letsel of de dood.

4. DE PTO BEDIENEN

1. wacht tot alle bewegende onderdelen volledig zijn gestopt voordat u de tractor uitstapt, verbinding maakt, loskoppelt, bijstelt, schoonmaakt of een PTO-gedreven apparaat aanpast.
2. Houd de PTO-as te allen tijde op zijn plaats. Plaats de PTO-schacht dop als de schacht niet in gebruik is.

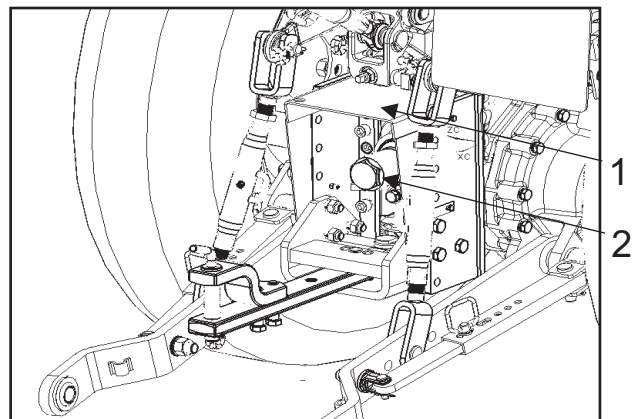

(1) PTO-AS DOP
(2) PTO-BEWAKER

3. voordat u PTO-aangedreven apparatuur installeert of gebruikt, leest u de handleiding van de fabrikant en controleert u de veiligheidsetiketten die aan de apparatuur zijn bevestigd.
4. Wanneer stationaire PTO aangedreven apparatuur, altijd van toepassing de tractor parkeerrem en plaats Chocks achter en voor de achterwielen. Blijf duidelijk van alle roterende onderdelen. Stap nooit meer over roterende onderdelen.

VEILIGE WERKING

5. GEBRUIK VAN 3-PUNT HITCH

1. Gebruik de 3-PUNT hapering alleen met apparatuur die is ontworpen voor 3-PUNT Hitch gebruik.
2. bij gebruik van een 3-PUNT Hitch gemonteerd te voeren, moet u de juiste gewicht tegenwicht op de voorkant van de tractor te installeren.
3. bij het vervoer op de weg, zet de uitvoering verlagen van de snelheid knop in de "TRANSPORT SLOT" positie om de uitvoering te houden in de verhoogde positie.

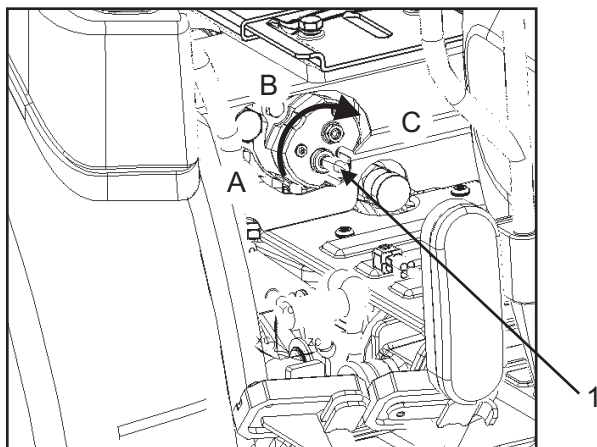

(1) 3-PUNT Hitch verlagings Snelheidsknop

(A) "SNEL" (B) "SLOW" (C) "TRANSPORT SLOT",

6. ONDERHOUD VAN DE TRACTOR

Voor het onderhoud van de tractor, Park het op een stevige, platte en vlakke ondergrond, zet de parkeerrem, lager alle werktuigen op de grond, plaats de versnelling verschuiving hefboom in neutraal, stop de motor en verwijder de sleutel.

1. laat de tractor de tijd om af te koelen alvorens te werken aan of in de buurt van de motor, uitlaat, radiator, enz.
2. Verwijder geen radiator dop, terwijl koelvloeistof is heet. Wanneer koel, roteer langzaam GLB aan de eerste einde en sta voldoende tijd voor bovenmatige druk toe om te ontsnappen alvorens het GLB volledig te verwijderen. Als de tractor heeft een koelvloeistof herstel tank, voeg koelvloeistof of water aan de tank, niet de radiator. (Zie "koelmiddelniveau controleren" in "DAGELIJKSE CONTROLE" in "PERIODIEKE DIENST".)
3. Stop de motor altijd vóór het bijtanken. Vermijd
4. Rook niet bij het werken rond de batterij of bij het bijtanken. Houd alle vonken en vlammen uit de buurt van de batterij en de brandstoftank. De batterij presenteert een explosief gevaar, omdat het geeft uit waterstof en zuurstof vooral bij het opladen

5. voordat "Jump Starting" een lege batterij, lees en volg alle instructies. (Zie "JUMP STARTING" in "OPERATING THE MOTOR" sectie.)
6. Houd EHBO-kit en brandblusser handig te allen tijde.
7. Ontkoppel de grondkabel van de batterij voordat u aan of in de buurt van elektrische componenten werkt.
8. om de mogelijkheid van batterij explosie te vermijden, gebruik of laad niet de navulSTANGe type batterij als het vloeistofniveau onder het lagere (lagere grens niveau) teken is. Controleer het vloeistofniveau regelmatig en voeg gedestilleerd water, zoals vereist, zodat de vloeistof niveau is tussen de bovenste en onderste niveaus.
9. om te voorkomen dat vonken uit een toevallige kortsluiting, altijd de stekker van de batterij de grondkabel (-) eerst en sluit het laatst.



(1) Batterij

10. Probeer niet om een band op een rand te monteren. Dit moet worden gedaan door een gekwalificeerd persoon met de juiste apparatuur.
11. Houd altijd de juiste banddruk. Blaas de banden niet boven de aanbevolen druk in de handleiding van de operator.

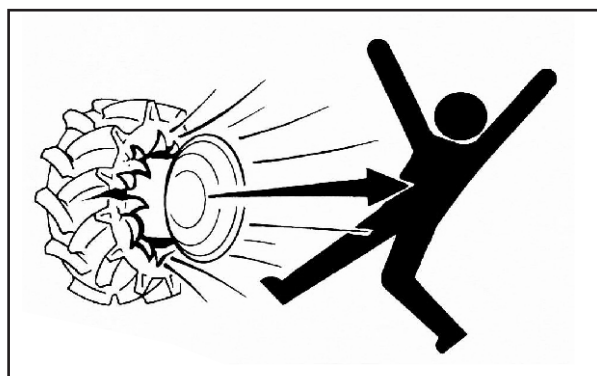

12. ondersteun de tractor veilig bij het wisselen van wielen of de breedte van het wielspoor aanpassen

VEILIGE WERKING

13. Zorg ervoor dat de wielbouten aan het gespecificeerde koppel zijn aangedraaid.
14. werk niet onder een hydraulisch ondersteunde apparaten. Ze kunnen regelen, plotseling lekken, of per ongeluk worden verlaagd. Als het noodzakelijk is om onder tractor of om het even welke machine elementen voor het onderhouden of aanpassing te werken, ondersteun hen veilig met tribunes of geschikt het blokkeren vooraf.
15. ontsnappen hydraulische vloeistof onder druk heeft voldoende kracht om de huid te penetreren, waardoor ernstige lichamelijke letsel. Voor het loskoppelen van hydraulische leidingen, moet u alle resterende druk vrij te geven.
Voor het aanbrengen van druk op het hydraulische systeem, zorg ervoor dat alle aansluitingen zijn krap en dat alle lijnen, leidingen en slangen zijn vrij van schade.



16. sta niet tussen de tractor en de uitvoering of getrokken voertuig, tenzij parkeerrem wordt toegepast.

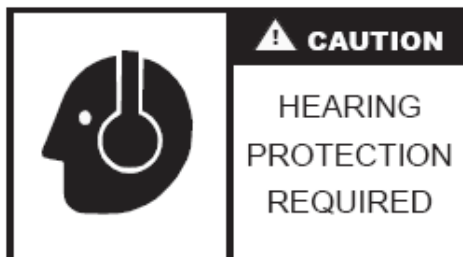

Gehoorbescherming

Een gehoorbescherming te worden gedragen wanneer geluidsniveaus bepaalde grenzen overschrijden.

Gehoorbescherming regels van de duim gehoorbescherming kan nodig zijn van:

Je moet je stem aanzienlijk te verhogen om te worden gehoord door iemand drie meter afstand.

Na het verlaten van een lawaaierige omgeving, je oren voelen aangesloten of je hart een milde beltoon of whoosing geluid dat verdwijnt na een uur of twee.

(1) Opmerking: ruis op het gehoor niveau van de gebruiker is lager dan 86 dB (A).





VEILIGE WERKING

7. GEVAAR, WAARSCHUWING EN VOORZICHTIGHEID LABELS

D-10647780



SAFETY INSTRUCTIONS

- IT IS ESSENTIAL TO READ THE MANUAL CAREFULLY, OPERATOR MUST BE WELL FAMILIAR WITH ALL CONTROLS, AND WHEN REQUIRED, PROPERLY LICENSED.
- DO NOT TAKE OFF BELT OR ADJUSTMENT WHILE TRACTOR IS RUNNING.
- DO NOT DISMANTLE OR ASSEMBLE FROM THE TRACTOR WHILE IT IS IN MOTION EXCEPT IN AN EMERGENCY.
- DO NOT STAND IN-BETWEEN THE TRACTOR AND EQUIPMENT WHEN OPERATING CONTROL.
- KEEP CLOTHING, HANDS AND FEET AWAY FROM MOVING PARTS.
- DO NOT MAKE ANY ADJUSTMENT WHEN TRACTOR IS IN OPERATION.
- WEAR ADEQUATE FOOTWEAR AND SNUG-FITTING CLOTHING.
- DO NOT SIT OR STAND ON UNSAFE PLACE WHEN TRACTOR IS MOVING.
- KEEP DISPLAY BOARDS, HANDLES AND DRIVER'S POSITION CLEAN.
- KEEP ALL SAFETY GUARDS IN PLACE WHILE WORKING.

FARMTRAC

D-10647790



CAUTION

DO NOT START TRACTOR WITHOUT BATTERY WHEN ALTERNATOR MOUNTED ON TRACTOR.

D-10647800



CAUTION

TO PROTECT HYDRAULIC COMPONENTS AND ENGINE

- DO NOT EXCEED HALF THROTTLE FOR FIRST 5 min. OF OPERATION
- IDLE ENGINE FOR 1 min. BEFORE SHUT DOWN OR FULL LOAD OPERATION.

D-10647820



CAUTION

AIR CLEANER PAPER ELEMENT INSIDE.

D-10647840



WARNING

TO AVOID INJURY, THIS GUARD MUST BE KEPT IN PLACE.

D-10647880



DANGER

START ONLY FROM SEAT WITH TRANSMISSION AND PTO IN NEUTRAL.
STARTING IN GEAR KILLS

D-10647850



WARNING

KEEP CLOTHING AND HANDS AWAY FROM BELTS AND FAN TO AVOID SERIOUS INJURY.

D-10647900



WARNING

WHENEVER CLEARANCE PERMITS :-
KEEP ROLL OVER PROTECTION FULLY EXTENDED AND LOCKED.
KEEP SEAT BELT FASTENED
WHEN STRUCTURE MUST BE LOWERED DRIVE WITH EXTRA CARE
SEAT BELT USE IS NOT RECOMMENDED
NO ROPS PROTECTION IS PROVIDED IN LOWERED POSITION.

D-10647810



WARNING

DISENGAGE PTO LEVER BEFORE STARTING ENGINE.



VEILIGE WERKING

7. GEVAAR, WAARSCHUWING EN VOORZICHTIGHEID LABELS

D-10647890

⚠ WARNING

- COOLING SYSTEM REMAINS UNDER PRESSURE.
- DO NOT REMOVE RADIATOR CAP WHEN SYSTEM IS HOT.
- ALWAYS TURN THE CAP SLOWLY AND ALLOW PRESSURE TO ESCAPE BEFORE REMOVING THE CAP COMPLETELY.
- WHEN OPERATING BELOW 32°F, USE SUITABLE ANTIFREEZE WITH WATER.

D-10647870



DANGER

- KEEP FLAMES AWAY FROM BATTERY.
- DISCONNECT -ve CABLE OF BATTERY BEFORE ANY WELDING OPERATION.
- PROTECT YOURSELF FROM BATTERY, FLAME BURNS CAN RESULT FROM BATTERY ACID.
- IN CASE OF CONTACT WITH ACID, FLUSH WITH PLENTY OF WATER IMMEDIATELY.
- DO NOT JUMP START THE TRACTOR BY SHORTING ACROSS STARTER TERMINALS, TRACTOR WILL MOVE IF IN GEAR.

D-10647910

⚠ WARNING



FASTEN SEAT BELT

SEAT BELT MUST BE WORN BECAUSE THIS TRACTOR IS EQUIPPED WITH ROLL OVER PROTECTION.

FAILURE TO FASTEN SEAT BELT COULD RESULT IN SERIOUS INJURY OR DEATH.

D10625390A

⚠ WARNING

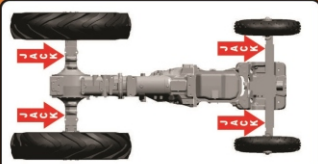

TO AVOID PERSONAL INJURY OR DEATH:

- Before jacking up the tractor, park it on firm and level ground and chock the rear wheels.
- Fix the front axle to keep it from swinging.
- Select jacks that can withstand the machine weight and set them up at locations shown above.

D10695890A

SERVICE INSTRUCTIONS



1st CLEANING AFTER 50hrs.

CLEAN AFTER EACH AND EVERY 100hrs.

“REPLACE ONLY SUCTION STRAINER AFTER 750hrs”

“NEVER DISMANTLE MAGNETS DURING CLEANING”

▲▲ D10695890

D-10570890



CAUTION HOT SURFACE





VEILIGE WERKING

IMPORTANT

VOOR HET DEMONTEREN VAN TRACTOR:

1. STEL DE PARKEERREM ALTIJD IN. Het verlaten van de transmissie in de versnelling met de motor gestopt zal niet voorkomen tractor vorm rollen.
2. PARK op NIVEAUGROND waar mogelijk als parkeren op een helling, positie Tractor over de helling.
3. LAGER ALLE INSTRUMENTEN OP DE GROND.
4. STOP DE MOTOR.

IMPORTANT

Schakel de PTO-selectie hendel niet in totdat de PTO volledig is gestopt..

IMPORTANT

Verplaats het bereik Shift hendel niet krachtig-als het moeilijk is om de hendel in L, M, of H van neutrale positie te verschuiven;

- Druk de snelheidsregelaar lichtjes in om de interne versnellingen te draaien. Laat het snelheidspedaal los om hendel in neutraal te schakelen van L, M, of H positie;
- Druk de rem pedalen stevig gedurende enkele seconden en dan verschuiven de hendel naar neutraal.

IMPORTANT

PTO GEBRUIKSAANWIJZING

- Stel de PTO-schakelaar in uit voorwaarde.
- Set achter & mid PTO selectie hendels in neutrale positie
- Stel de motor rpm in op lage stationaire conditie.
- Selecteer de PTO-modus (achter, mid of beide PTO) als per applicatie nodig.
- Druk op de PTO-schakelaar op positie.
- Stelmotor toerental per toepassing nodig.

IMPORTANT

PTO GEBRUIKSAANWIJZING

Gebruik de PTO-selectie hendel niet tot de mid-PTO volledig is gestopt. Mid PTO operationele rpm is 2000 rpm (+/-50) beschikbaar op 2200 motor RPM

WARNING

OM PERSOONLIJK IN JURY OF DOOD TE VERMIJDEN:

1. Lees en begrijp de exploitant handleiding voor gebruik.
2. alvorens de motor te starten. Zorg ervoor dat iedereen op een safe afstand vorm van de Tractor en dat de PTO ISUIT .
3. sta niet toe dat passagiers op de Tractor op elk moment.
4. alvorens andere mensen toe te staan om de Tractor te gebruiken, laat hen de handleiding van de exploitant lezen.
5. Controleer de dichtheid van alle moeren en bouten regelmatig.
6. Houd alle schilden op zijn plaats en blijf weg vorm alle bewegende delen.
7. Vergrendel de Sleep pedalen samen voor het rijden op de weg.
8. vertragen voor bochten, of ruwe wegen, of bij de toepassing van individuele remmen.
9. op openbare wegen gebruik SMV embleem en de lichten van het gevaar, het vereist door lokaal verkeer en veiligheidsverordeningen.
10. Trek alleen van de dissel.
11. voor het demonteren, lager de uitvoering op de grond, zet de parkeerrem, stop de motor en verwijder de sleutel.
12. veilig steun Tractor en werktuigen alvorens onderaan te werken.

WARNING

OM DE PERSOONLIJKE VERWONDING OF DE DOOD TE VERMIJDEN

Voordat u begint met de motor te verzekeren hieronder:

- PTO-schakelaar is in UIT staat.
- Achterzijde & mid PTO selectie hendels zijn in neutrale positie.

Opmerking: vóór de operatie, lees en begrijp de exploitant handleiding zorgvuldig.

IMPORTANT

- Gebruik de PTO-selectie hendel niet tot de achterPTO volledig is gestopt.
- Rear PTO Operating rpm 540 RPM (+/-10) verkrijgbaar bij 2500 motor RPM

IMPORTANT

Forceer het bereik van de versnellingspook niet.

Als het moeilijk is om hendel in neutrale positie te verschuiven.

1. Druk de rem pedalen stevig voor enkele seconden.
 2. zonder vermindering van de rem pedaalkracht. Schuif de hendel.
- Als het moeilijk is om de hendel verschuiving in L, M, of H. van neutrale positie.
1. Druk de snelheidsregelaar enigszins in om de versnellingen van de versnellingsbak te roteren.
 2. laat de snelheidsregelaars pedaal op neutrale positie.
 3. Verplaats de hendel.

VEILIGE WERKING

8. LET OP GEVAAR, WAARSCHUWINGS- EN VOORZICHTIG ETIKETTEN

1. Houd gevaar, waarschuwing en voorzichtig etiketten schoon en vrij van belemmerend materiaal.
2. schoon gevaar, waarschuwing en voorzichtig labels met zeep en water, droog met een zachte doek.
3. Vervang beschadigde of ontbrekende gevaar, waarschuwing en Let op labels met nieuwe labels van uw lokale FARMTRAC dealer/distributeur.
4. als een component met gevaar, waarschuwing en voorzichtigheid etiketten wordt vervangen door een nieuw onderdeel, zorg ervoor dat nieuwe labels zijn aangesloten op dezelfde locaties als de vervangen component.
5. Mount nieuwe gevaar, waarschuwing en voorzichtigheid labels door het toepassen op een schone droge ondergrond en het indrukken van bubbels naar buitenrand.

Hoogspanningsleidingen:

1. als gevolg van minder kloof tussen de aarde en de macht lijn, niet oversteken van de tractor op die plaats. Ongeval kan worden gebeurd.

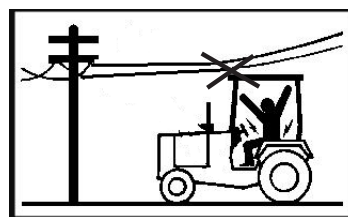

Licht stakingen kan leiden tot aanzienlijke verwondingen of overlijden

Actie: Verplaats binnen als je hoort donder

- ✓ Ernstige onweersbui waarschuwing betekent actie ondernemen
- ✓ Nemen schuilplaats binnenshuis onmiddellijk
- ✓ Gebruik extra voorzichtigheid tijdens het rijden
- ✓ Controleer de weerberichten
- ✓ Stay weer klaar

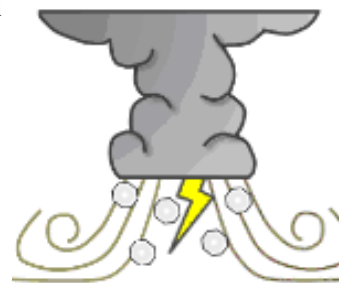

HOE TE OM HOOGSTE PRESTATIES VAN UW TRACTOR TE KRIJGEN

Tractor onderhoud.

Zorg voor dagelijks en periodiek onderhoud volgens het gegeven schema in deze handleiding.

Doen.

- Voor het starten en stoppen van de tractor, voer de motor bij stationair toerental voor ongeveer 1 minuut.
- Bij gebruik van de tractor na een lange tijd. Plaats de sleutel, zet hem aan en crank de motor 3-4 tijd om de motor normaal te starten.
- Zorg ervoor dat de gewrichten en klemmen van het lek bewijs goed zijn aangespannen.
- Zorg voor gespecificeerde kwaliteit smeerolie.
- Controleer regelmatig de lucht & oliefilter. In geval van case verstopt sensor geven indicatie het betekent luchtreiniger nodig reiniging of vervanging.
- Zorg ervoor dat de onderhoudsintervallen van de motor

Don'ts.

- Voeg geen additieven toe in smeerolie.
- Loop het voertuig/de motor niet gedurende lange periodes (meer dan 20 -30 minuten).

Droge Luchtreiniger.

- Controleer verstopping sensor, schoon en verwijder filterelement wanneer de indicator gloei rood op instrument strafrechtelijk.

Motorolie.

- Controleer de verstopping motorolie niveau dagelijks. Oliepeil tussen ' ' min ' ' & ' ' Max ' ' merk op de dipstick is veilig. Top up oliepeil als oliepeil dicht bij ' ' min ' ' merk.

Rempedaal vrij spel.

- Handhaaf 20-25 mm rempedaal vrij spel voor het type rempedaal.

Smeermiddel en smering.

- Smeer alle smeerpunten om de 50 uur. of wekelijks. Voor pudding operatie vet dagelijks.

Dieselbrandstof.

Neem vóór de behandeling van brandstof, tanks, enz., het volgende in acht:

- Gebruik geen versneden diesel in uw tractor.
- Vul de brandstoftank aan het eind van elke dag om 's nachts condensatie te verminderen.
- Het brandstof kapje en de nek moeten altijd schoon zijn.
- Als de originele brandstoftank dop is verloren of beschadigd is, vervang deze dan met een echte deel.
- Voorzorgsmaatregelen moeten worden genomen om ervoor te zorgen dat de opgeslagen brandstof vrij van vuil water wordt gehouden, enz.
- Om vocht en sediment verwijdering te vergemakkelijken, moet een aftapplug worden geleverd op het laagste punt (aan de andere kant van de uitlaatpijp). Als er geen filter op de uitlaatpijp, dan een trechter met een fijne Mesh moet worden gebruikt.

ONDERHOUD VAN TRACTOREN

Uw FARMTRAC dealer/distributeur is geïnteresseerd om uw nieuwe tractor te ondersteunen en heeft de wens om u te helpen de meeste waarde uit te halen. Na het lezen van deze handleiding grondig, zult u merken dat u een aantal van de regelmatige onderhoud zelf te doen. Echter, wanneer u behoefte heeft aan onderdelen of grote dienst, moet u contact opnemen met uw FARMTRAC dealer/distributeur.

Voor service, contact opnemen met de FARMTRAC dealer van waaruit u uw tractor of uw lokale FARMTRAC dealer/distributeur gekocht.

Wanneer die behoefte hebben aan onderdelen, bereid zijn om uw dealer/distributeur de tractor, ROPS en motor serienummers te geven.

| | Type | Serienummer |
|------------------------------|------|-------------|
| Tractor. | | |
| Rops. | | |
| Motor. | | |
| Datum van aankoop. | | |
| Naam van de dealer. | | |
| (In te vullen door de koper. | | |

◆ Garantie

Deze tractor is gerechtvaardigd onder de FARMTRAC. Beperkte uitdrukkelijke garantie, waarvan een kopie kan worden verkregen bij uw verkoop dealer/distributeur. Geen enkele garantie is echter van toepassing indien de tractor niet is behandeld volgens de instructies in de handleiding van de gebruiker, zelfs binnen de garantieperiode.

◆ Het slopen van de tractor en de procedure om de tractor buiten dienst te stellen, correct volgen de lokale regels en voorschriften van het land of gebied waar u het schroot. Als u vragen heeft, raadpleeg dan uw lokale FARMTRAC dealer/distributeur.

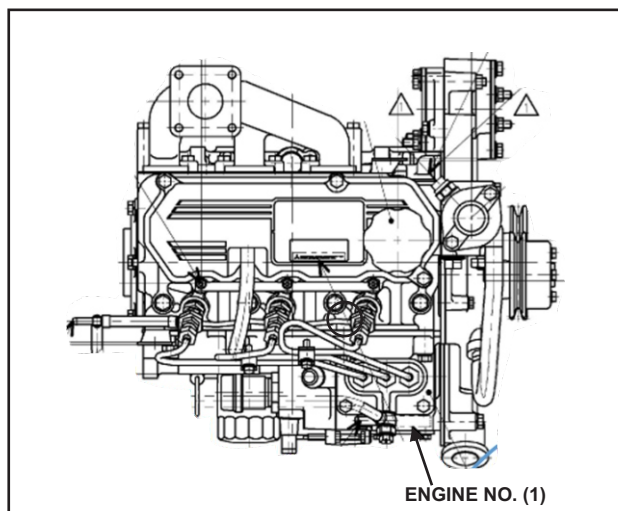

1 motor nummer

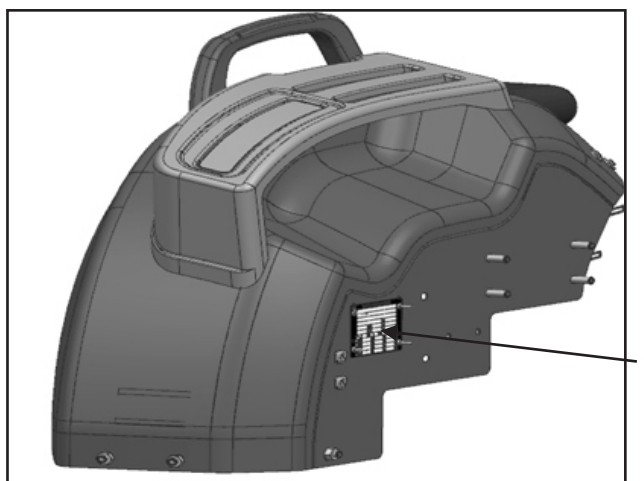

1. statutaire plaat

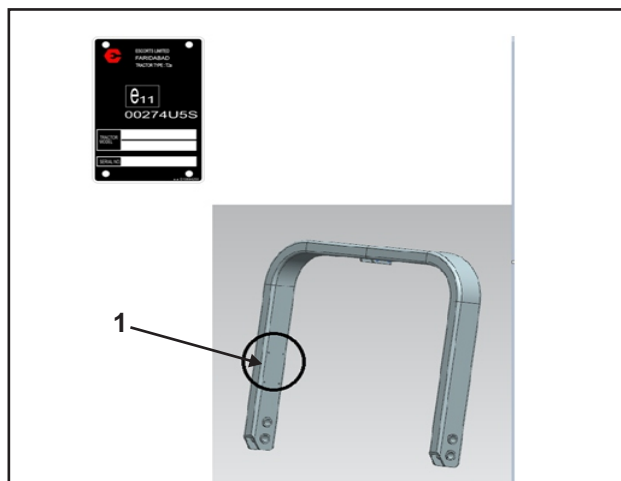

1. ROPS identificatie

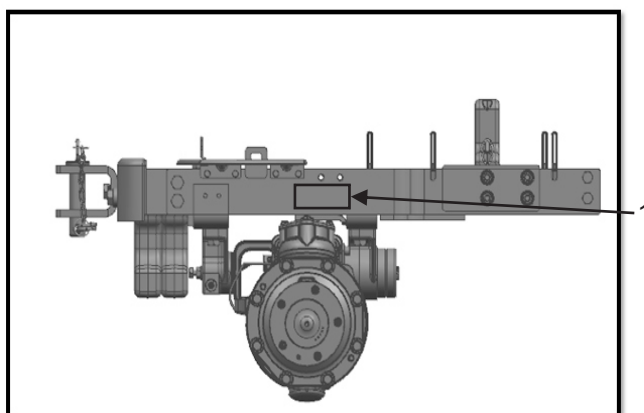

1. Tractor chassis nummer
(aan de rechterkant van de vooras ondersteuning)

SPECIFICATIE

| PARAMETERS. | FARMTRAC 26H |
|---|----------------------------|
| MOTOR. | 24.4 HP @ 2500 |
| Vermogen bij nominaal ERPM, HP. | NA |
| Type-NA/TC/TCL. | 1318 |
| Geveegd volume (CC). | 3 |
| No. van cilinders. | 78x92 |
| Boring x slag. | 76.3@ 2000 ERPM |
| Max. Koppel, nm (+/-100-200 rpm). | |
| PTO. | 540 |
| Achterste PTO-snelheid-Std.. | 540 @ 2502 |
| Rear PTO RPM @ motor RPM. | 2283@ 2500 |
| Mid PTO. | |
| Transmissie. | Hydrostatische |
| Type. | 3 waaier |
| No. van tandwielen. | Stier Gear |
| Achteras reductie type. | Ja |
| Differentieel slot. | |
| Remmen. | Olie ondergedompeld remmen |
| Type. | Onafhankelijke |
| Handrem. | |
| 3-PUNT KOPPELINGEN. | Cat 1 N |
| 3 punt aaneenschakeling (meetkunde) categorie I/II. | |
| Hydraulica. | Positieregeling |
| Functies. | 750 kg (bij Hitch Point) |
| Type & hefvermogen (kg). | 1DA (2 nos.) |
| Hulp ventiel mid spool ventiel (optioneel). | 2DA (4 nos.) |
| STUURINRICHTING. | |
| Stuurinrichting. | Hydrostatische |
| VOORAS. | |
| Vooras. | 4WD |
| BAND. | |
| Voor band (AGRI). | 6 x 12-BKT |
| Achterste band (AGRI). | 8.3 x 20-BKT |
| VOERTUIG | |
| Air Cleaner type | Droge Luchtreiniger |
| CAPACITIES (+/-2%) | |
| Fuel Tank capacity, ltr. | 24 |
| DIMENSIONS (+/-2%) | |
| Length, mm | 2465 |
| Width, mm | 1040 met AGRI banden |
| Height, mm | 1960 Tot Rops |
| Wheelbase, mm | 1550 |
| Ground Clearance, mm | 265 |
| Weight, kg (Unballasted) | 1050 |
| Other / Optional Features | |
| Downdraft Exhaust | Ja |
| ROPS | Ja |
| Engine Shut-off with Key | Ja |
| Battery Cut-off Switch | Ja |
| Operator Presence Switch | Ja |

SPECIFICATIE

| Optionele functies | |
|--------------------|---|
| Industriële banden | 23x 8.5-12 (BKT) voor, 33X 15.5-16.5 (BKT) achter |
| Turf banden | 23x 8.5-12 (BKT) voor, 33X 15.5-16.5 (BKT) achter |
| Dissel | |
| Slingerende dissel | |
| Voor gewicht | 2 No. (15 kg. Elke) |

Opmerking: voor standaard/optionele functies, vriendelijk bespreken met uw FARMTRAC distributeur/dealer in meer detail. : Industriële en turf banden zijn niet onderling verwisselbaar.

SPECIFICATIE.

REISSNELHEDEN.

| | TRACTOR snelheid (Kmph) @ 2700 RPM | FT 26 H 4WD met achter BAND maat 8.30 x20 BKT AGRI | FT 26 H 4WD MET MAAT ACHTER BANDEN 33 X 15.5-16.5 turf | FT 26 H 4WD met achterBAND maat 33 X 15.5-16.5 Industrial |
|-----------|---------------------------------------|--|--|---|
| Vooruit | Laag bereik | 0 - 6.4 | 0 - 5.7 | 0 - 5.8 |
| | Middellange afstand | 0 - 9.6 | 0 - 8.7 | 0 - 8.3 |
| | Hoog bereik | 0 - 19.1 | 0 - 17.2 | 0 - 17.4 |
| Achteruit | Laag bereik | 0 - 5.5 | 0 - 4.9 | 0 - 4.9 |
| | Middellange afstand | 0 - 8.2 | 0 - 7.4 | 0 - 7.5 |
| | Hoog bereik | 0 - 16.3 | 0 - 14.7 | 0 - 14.8 |

Opmerking: band van soortgelijke merk en grootte te gebruiken en niet-naleving kan leiden tot onjuiste slip van voor- en achterband en dus overmatige bandenslijtage, Aandrijflijn falen kan gebeuren.

AANBEVELINGEN IMPLEMENTEREN

MOTORE FARMTRAC tractor is grondig getest op goede prestaties met werktuigen verkocht of goedgekeurd door FARMTRAC. Gebruik met werktuigen die niet worden verkocht of goedgekeurd door FARMTRAC en die de hieronder vermelde maximum specificaties overschrijden, of die anderszins ongeschikt zijn voor gebruik met de FARMTRAC tractor kan leiden tot storingen of storingen van de tractor, schade aan andere goederen en schade aan de gebruiker of anderen. [Eventuele storingen of storingen van de tractor als gevolg van het gebruik met onjuiste werktuigen zijn niet gedekt door de garantie.] 16

Onderste link einde Max. laadgewicht is 750kg. De max. toegestane belasting die op het lagere verbindings eind kan worden gezet: WO het gewicht van de uitvoering dat op de lagere verbinding kan worden gezet: W1 (zoals in de volgende lijst die op de volgende pagina wordt getoond.

Max. aanhanger belasting 253kg (W2).

Tr

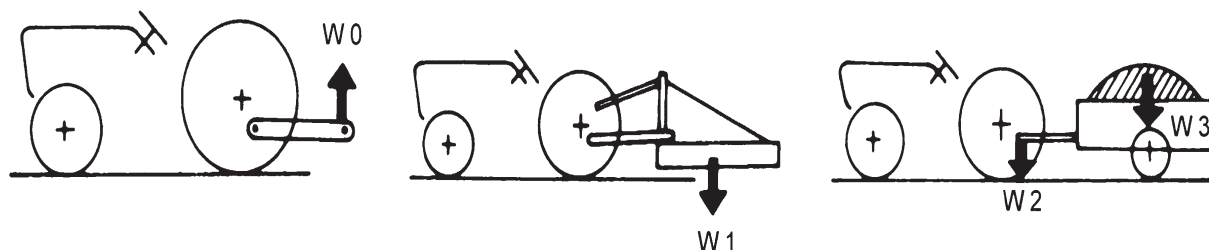

| S.No | Implementeren | FARMTRAC 26U |
|------|----------------------------|--|
| 1 | Sproeier | Mist blower, 200 ltr (gemonteerd) |
| 2 | Roterende helmstok (droog) | 1 m 20 Mes L type, 177 kg |
| 3 | Voorlader | Max Lift 300 kg Max bucking breedte 1200 mm |
| 4 | Maaier achter (2-3 mes) | Max snijbreedte-60 '' Max gewicht-227 kg |
| 5 | Mid maaier | Maximum scherpe breedte-1520mm |
| 6 | Voorblad | Emmer breedte 60 '' |
| 7 | Trailer | 2 ton (inclusief aanhangwagen gewicht) |

Opmerking:

- Uitvoering grootte kan variëren afhankelijk van de bodem/veld en de bedrijfsomstandigheden.
- Volg strikt de instructies in de handleiding van de gemonteerde of getrokken machine of trailer, en gebruik niet de combinatie tractor-machine of tractor-trailer, tenzij alle instructies zijn gevolgd.
- Voor aanhanger toepassingen (Plough, Harrow, cultivatie, enz.) is het gebruik van de 4-wiel aandrijvings modus verplicht voor een betere tractie & duurzaamheid.

INSTRUMENTENPANEEL EN BEDIENINGSORGANEN

■ Instrumentenpaneel, schakelopties en hand bedieningen

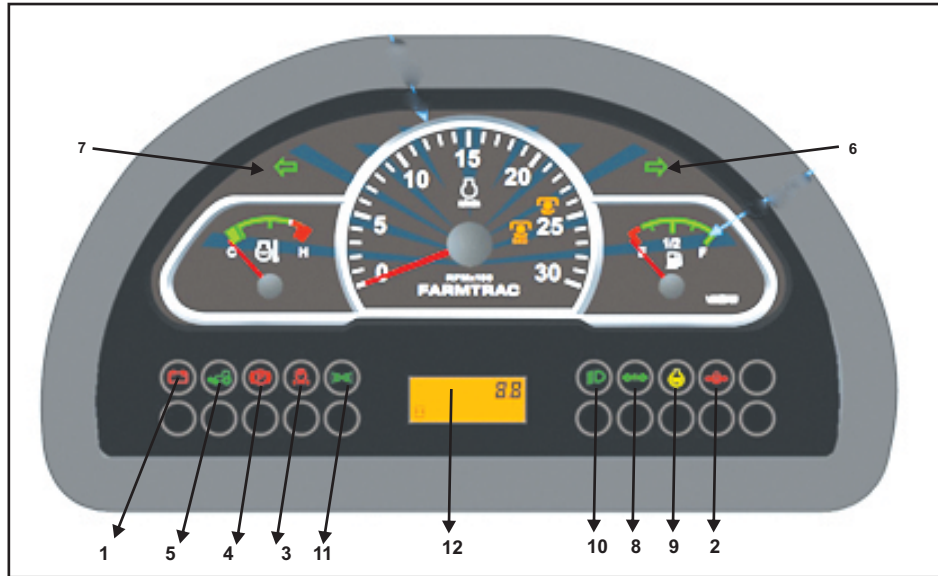

| S.No | SYMBOOL | GLOEIENDE KLEUREN |
|------|---|-------------------|
| 1 | Batterij. | Rode. |
| 2 | MOTOROLIE DRUK. | Rode. |
| 3 | MOTOR INNAME LUCHT FILTER/ VERSTOPPING SENSOR. | Rode. |
| 4 | Parkeerrem. | Rode. |
| 5 | 4 WD. | Groene. |
| 6 | SLA RECHTSAF. | Groene. |
| 7 | SLA LINKSAF. | Groene. |
| 8 | TURN TRAILER-1. | Groene. |
| 9 | GLOEIBOUGIE. | Geel |
| 10 | GEDIMDE LICHTBUNDEL. | Groene. |
| 11 | POSITIE LAMP. | Groene. |
| 12 | DIGITALE UUR METER. | Oranje. |
| 13 | BRANDSTOFMETER. | |
| 14 | RPM METER. | |
| 15 | KOELVLOEISTOF TEMP GAUGE. | |

INSTRUMENTENPANEEL EN BEDIENINGSORGANEN

■ Voet-en hand bediening

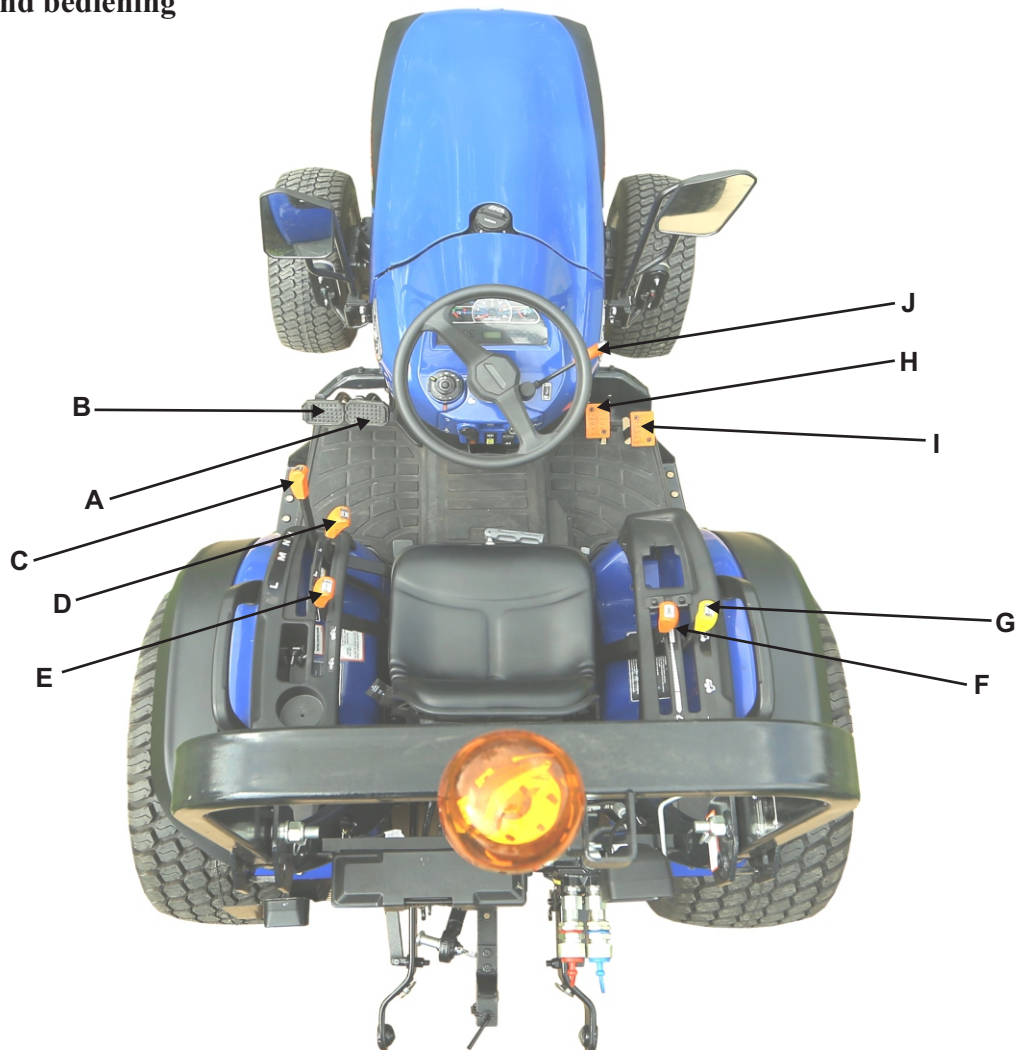

GEÏLLUSTREERDE INHOUD

| S. geen | BESCHRIJVING. |
|---------|-----------------------|
| A | REM PEDAAL RH. |
| B | REMPEDAAL LH. |
| C | BEREIK HENDEL. |
| D | 2WD-4WD HEFBOOM. |
| E | ACHTERSTE PTO-HENDEL. |
| F | PC HENDEL. |
| G | MID PTO HENDEL. |
| H | VOORWAARTS PEDAAL. |
| I | REVERSE PEDAAL. |
| J | HAND GASPEDAAL. |

VOOR GEBRUIKVOORAFGAANDE CONTROLE

DAGELIJKSE CONTROLE

Om te voorkomen dat problemen zich voordoen, is het belangrijk om te weten de conditie van de tractor goed. Controleer het alvorens te beginnen.

Waarschuwing

Om lichamelijk letsel of overlijden te voorkomen:

Controleer en onderhoud de tractor op een vlakke ondergrond met de motor uitgeschakeld en de parkeerrem " Op " en implementeer verlaagd naar de grond.

Item controleren

- Wandeling rond inspectie
- Controleer de motorolie niveau
- Controleer de Transmissieolie niveau
- Controleer het koelvloeistof niveau
- Schone grill en radiatorscherm
- Check lucht schonere evacuatie ventiel
- (Bij gebruik in een stUit ige plaats)
- Controleer het rempedaal
- Controleer indicatoren, meters en meter
- Controleer de lichten
- Controleer draad harnas
- Controleer de veiligheidsgordel en ROPS
- Controleer de beweegSTANGe delen
- Tanken
(Zie "DAGELIJKSE CONTROLE " in "PERIODIEKE CONTROLE " sectie.)
- Zorg voor gevaar, waarschuwing en voorzichtigheid labels (Zie "gevaar, waarschuwing en VOORZICHTIGheid LABELS " in "veilige werking " sectie.) VOOR GEBRUIK
- Controleer de bandenspanning.

ONDERHOUD VAN TRACTOREN

⚠ WAARSCHUWING

Om lichamelijk letsel of overlijden te voorkomen:

- Lees "veilige werking" in de voorkant van deze handleiding.
- Lees dit gevaar, waarschuwing en voorzichtigheid etiketten gelegen op deze tractor.
- Om het gevaar van vergiftiging van uitlaatgassen te voorkomen, moet u de motor niet in een gesloten gebouw bedienen zonder een goede ventilatie.
- Start nooit motor terwijl staande op de grond.
- Start de motor alleen vanaf de zitplaats van de gebruiker.
- Maak er een regel om alle verschuiving hendels in te stellen op de "Neutrale" posities en de PTO-schakelaar in "Uit" positie te plaatsen.

Belangrijk:

- Gebruik geen start vloeistof of ether.
- Om de batterij en de starter te beschermen, moet u ervoor zorgen dat de starter niet continu wordt ingeschakeld gedurende meer dan 30 seconden.

STARTEN VAN DE MOTOR

1. Zorg ervoor dat de parkeerrem is ingesteld.

1. Trek de hendel en draai 90 ° om te vergrendelen.
2. Trek de hendel, Draai 90 ° en laat de hendel los.

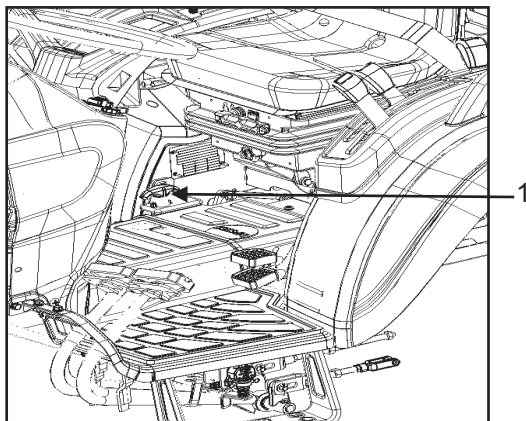

1. parkeerrem hendel

Opmerking:

- Het is aan te bevelen dat de gebruiker de parkeerrem op een vlakke ondergrond zonder de motor die voor de eerste keer in werking is, aantrekt en onttrekt.

5. plaats de positieregelaar in de positie "laagste".

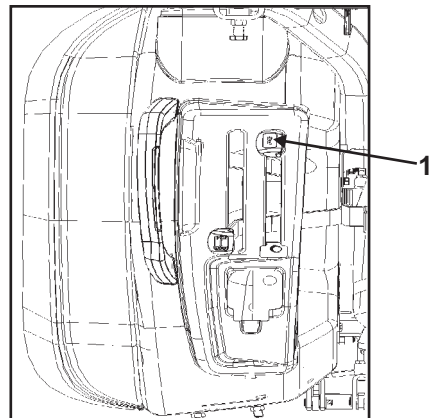

1. positie bedieningshendel

6. Stel de gaspedaal hendel op ongeveer 1/2 manier.

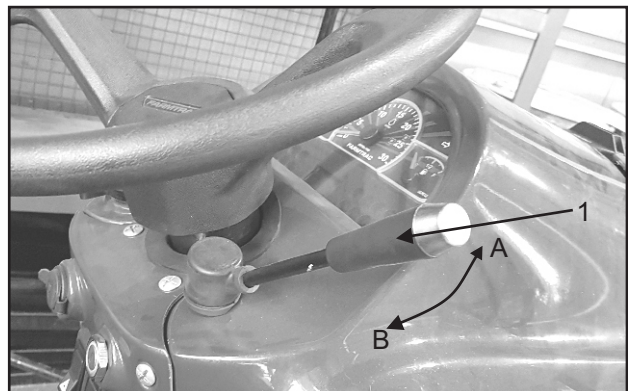

1. hand gaspedaal hendel
B verhoging
A afname

7. plaats de sleutel in de sleutelschakelaar en zet hem aan.

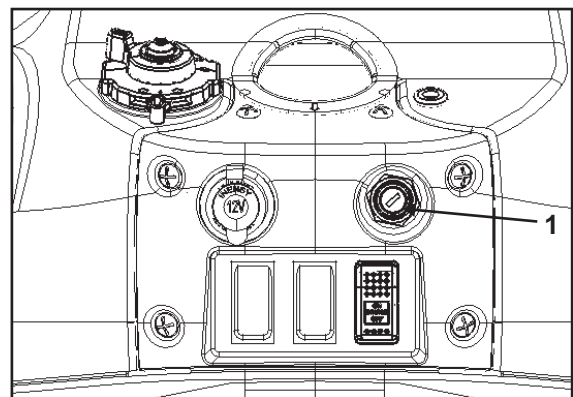

1. toets Start schakelaar

DE MOTOR BEDIENEN

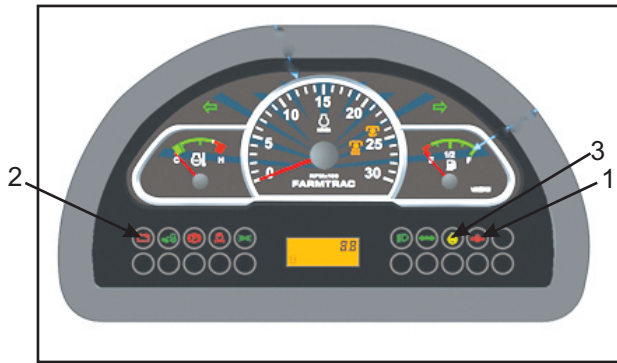

- (1) motorolie druk waarschuwingsindicator
 (2) elektrische lading waarschuwingsindicator
 (3) gloeibougie-indicator

8. Zet de toets om "voorVERWARMen" positie en houd deze voor ongeveer 10 tot 30 seconden of totdat de gloeibougie indicator op het cluster gaat uit.

Voor de juiste voorverwarmings tijd raadpleegt u de tabel Hieronder:

| Temperatuur | Voorverwarmings tijd |
|--|----------------------|
| + 5 °C (41 °F) of boven | 10 sec. |
| -5 °C (41 °F) of hoger, onder + 5 °C (41 °F) | 20 sec. |
| Onder-5 °C | 30 sec. |

Opmerking:

Gloeibougie-indicator (3) gaat branden terwijl de motor wordt voorverwarmd.

9. Zet de sleutel naar "START" positie en laat los wanneer de motor begint.

Belangrijk:

Vanwege de veiligheidsvoorzieningen zal de motor niet starten, behalve wanneer de PTO-keuzehendel in de positie "neutraal" en bereik hendel in de positie "neutraal" wordt geplaatst.

Koud weer vanaf

Wanneer de omgevingstemperatuur lager is dan -5 °C (23F) en de motor is erg koud. Als de motor niet start, schakelt u de toets gedurende 30 seconden uit. Herhaal dan stap 8 en 9.

Om de batterij en de starter te beschermen, moet u ervoor zorgen dat de starter gedurende meer dan 30 seconden niet continu wordt ingeschakeld.

10. Controleer om te zien dat alle lampen op het instrumentenpaneel "uit" zijn.

Als een lamp blijft branden, stop dan onmiddellijk de motor en bepaal de oorzaak.

STOPPEN VAN DE MOTOR

1. na het vertragen van de motor tot stationair draaien, zet u de sleutel om "uit".

2. Verwijder de toets.

Opmerking:

Als de sleutel niet stopt de motor, raadpleeg dan uw lokale FARMTRAC dealer/distributeur.

Opwarmen

⚠ Waarschuwing

Om lichamelijk letsel of overlijden te voorkomen:

- **Zorg ervoor dat u de parkeerrem instelt tijdens het opwarmen.**
- **Zorg ervoor dat u alle verschuivings hendels instelt op de posities "Neutrale".**

Voor 5 minuten na het opstarten van de motor, laat de motor op te warmen zonder toepassing van een belasting, dit is om olie om elke motor deel te bereiken. Als de belasting moet worden toegepast op de motor zonder deze warming-up periode, problemen zoals inbeslagneming, breuk of vroegtijdige slijtage kunnen ontwikkelen.

- **Warming-up Transmissieolie bij lage omgevingstemperatuur**

De hydraulische olie dient als transmissie vloeistof. Bij koud weer zal de olie koud zijn, wat de olie viscositeit zal verhogen. Dit kan leiden tot vertraagde olie circulatie of abnormaal lage hydraulische druk voor enige tijd na het opstarten van de motor.

Dit kan op zijn beurt resulteren in problemen in het hydraulische systeem. Om te voorkomen dat het bovenstaande, acht de volgende instructies: warming-up van de motor op ongeveer 50% van de nominale rpm volgens de onderstaande tabel:

| Omgevingstemperatuur | Warming-up tijd eis |
|-----------------------------|---------------------|
| Boven 0 °C (32 °F) | Minstens 5 minuten |
| 0 tot-10 °C (32 tot 14 °F) | 5 tot 10 minuten |
| -10 tot-20 °C (14 tot-4 °F) | 10 tot 15 minuten |
| Onder-20 °C (-4 °F) | Meer dan 15 minuten |

Belangrijk:

- Gebruik de tractor niet onder volledige laad conditie totdat deze voldoende opgewarmd is.

DE MOTOR BEDIENEN

ZWENGELEN

▲ Waarschuwing

Om lichamelijk letsel of overlijden te voorkomen;

De gassen van de batterij kunnen exploderen. Houd sigaretten, vonken, en vlammen uit de buurt van de batterij.

Als de tractor batterij is bevroren, niet springen startmotor.

Sluit het andere uiteinde van de negatieve (-) jumper kabel niet aan op de negatieve (-) aansluiting van de tractor batterij.

Wanneer springen starten van de motor, volg dan de onderstaande instructies om veilig te starten van de motor.

1. Breng de helper voertuig met een batterij van dezelfde spanning als gehandicapte tractor binnen gemakkelijke kabel te bereiken.

"DE VEHICLES MUST NOT TOUCH".

2. Engage de parkeerrem van beide voertuigen en zet de verschuiving hendels in neutraal. Sluit beide motoren uit.
3. Draag oogbescherming en rubberen handschoenen.
4. Bevestig de rode klem aan de positieve (rode, (+) of POS.) Terminal van de lege batterij en klem het andere uiteinde van de zelfde kabel aan de positieve (rode, (+) of POS) Terminal van de helper batterij.
5. klem de andere kabel aan op de negatieve (zwart, (-) of NEG.) Terminal van de helper batterij.
6. klem het andere uiteinde op de motorblok of het frame van de gehandicapte tractor zo ver van de dode batterij mogelijk te maken.
7. Start de helper voertuig en laat de motor lopen voor een paar momenten. Start de gehandicapte tractor.
8. Koppel de jumper kabels los in de exacte omgekeerde volgorde van de bijlage. (Stappen 6, 5 en 4). Verbinding

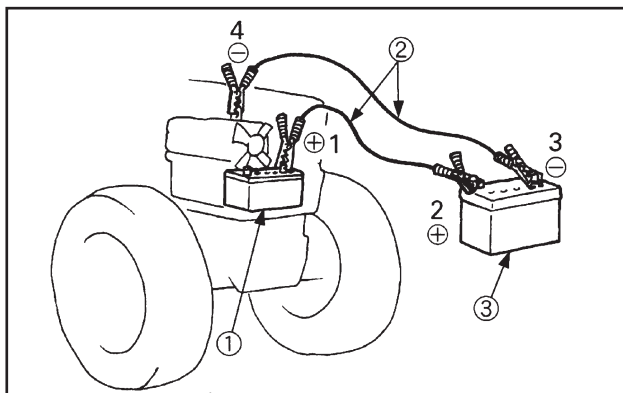

- (1) dode batterij
(2) de kabels van de verbindingsdraad
(3) helper batterij

Belangrijk:

- Deze machine heeft een 12volt negatieve (-) grond startstelsel.
- Gebruik alleen dezelfde spanning voorsprong te beginnen.
- Gebruik van een hogere spanningsbron op tractoren elektrisch systeem kan leiden tot ernstige schade aan het elektrische systeem van de tractor.

Gebruik alleen overeenkomende voltagebron wanneer "Jump Starting" een lege of dode batterij conditie.

OPERATINGNEWTRACTOR

Hoe een nieuwe tractor wordt behandeld en onderhouden bepaalt de levensduur van de tractor.

Opnieuw tractor net uit de fabriek productielijn is, natuurlijk, getest, maar de verschillende onderdelen zijn niet gewend aan elkaar, dus zorg moet worden genomen om de tractor te bedienen voor de eerste 50 uur op een lagere snelheid en te voorkomen dat overmatig werk of operatie tot de var schuld bekennenissen tonderdelen worden "Broken-in." de manier waarop de tractor wordt behandeld tijdens de "Breaking-in." periode sterk van invloed op de levensduur van uw tractor. Daarom, om de maximale prestaties en de langste levensduur van de tractor te verkrijgen, is het zeer belangrijk om goed te breken-in uw tractor. Bij de behandeling van een nieuwe tractor moeten de volgende voorzorgsmaatregelen worden nageleefd.

Gebruik de Tractor niet op volle snelheid voor de eerste 50 uur

- Start niet snel of pas de remmen plotseling aan.
- In de winter, de tractor bedienen na het volledig opwarmen van de motor.
- Voer de motor niet sneller uit dan nodig is.
- Op ruwe wegen, vertragen tot geschikte snelheden. Gebruik de tractor niet op hoge snelheid.

De bovenstaande voorzorgsmaatregelen zijn niet alleen beperkt tot nieuwe tractoren, maar voor alle tractoren. Maar het moet vooral worden waargenomen in het geval van nieuwe tractoren.

Veranderende smeerolie voor nieuwe tractoren

De smeerolie is vooral belangrijk in het geval van een nieuwe tractor. De verschillende onderdelen zijn niet "Broken-in" en zijn niet gewend aan elkaar; kleine metalen korrels kunnen zich ontwikkelen tijdens de werking van de tractor; en dit kan slijten of beschadiging van de onderdelen. Daarom moet de zorg worden genomen om de smeerolie te veranderen een beetje eerder dan normaal nodig zou zijn. Zie de sectie Onderhoud voor meer informatie over interval uren voor wijzigingen.

INSTAPPEN EN VERLATEN VAN DE TRACTOR

1. Probeer nooit te krijgen op of uit een bewegende tractor of springen uit de tractor om af te sluiten.
2. het gezicht van de tractor bij het in-of uitstappen van de tractor. Gebruik de besturingselementen niet als hand vasthoudt om onopzettelijke machinebewegingen te voorkomen.
3. Houd altijd stappen en vloer schoon om gladde voorwaarden te vermijden.

OPERATIONELE OPVOUWSTANGE ROPS

▲ WAARSCHUWING

Om lichamelijk letsel of overlijden te voorkomen:

- Bij het verhogen of vouwen van de ROPS, toepassing parkeerrem, stop de motor en verwijder de sleutel. Functie altijd uitvoeren vanuit een stabiele positie aan de achterzijde van de tractor.
- Vouw de ROPS naar beneden alleen als het absoluut noodzakelijk is en vouw het op en sluit het weer zo spoedig mogelijk.

GEBRUIK VAN DE MOTOR

- Voordat u doorgaat met het vouwen van ROPS, controleert u of er mogelijke interferentie is met geïnstalleerde werktuigen en bijlagen. Als er interferentie optreedt, neem dan contact op met uw FARMTRAC dealer/distributeur.

De ROPS vouwen

- 1. Verwijder beide set bouten, houden een greep op de ROPS.

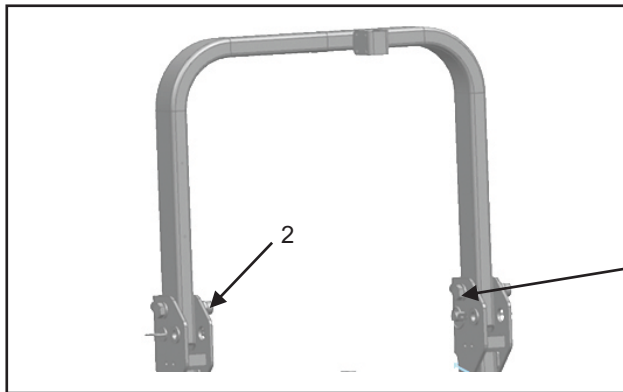

1. set Bolt 2. Noot

- 2. Vouw de ROPS.

Voorzichtigheid

Om lichamelijk letsel te voorkomen:

- Houd de ROPS stevig vast met beide handen en vouw de ROPS langzaam en voorzichtig.

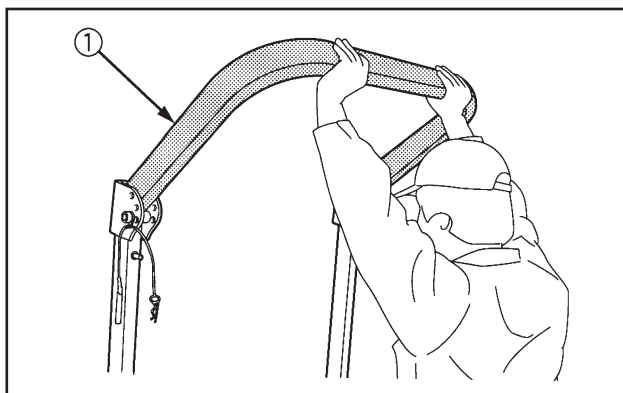

1. ROPS

- 3. plaats beide set bouten en zet ze vast met de moeren.

Voorzichtigheid

Om lichamelijk letsel te voorkomen:

Zorg ervoor dat beide set bouten goed zijn geïnstalleerd en beveiligd met de moeren.

Om de ROPS op staande positie te tillen

1. Verwijder beide set bouten en moeren.
2. Verhoog ROPS aan de rechte positie, handhaaft een greep op ROPS.

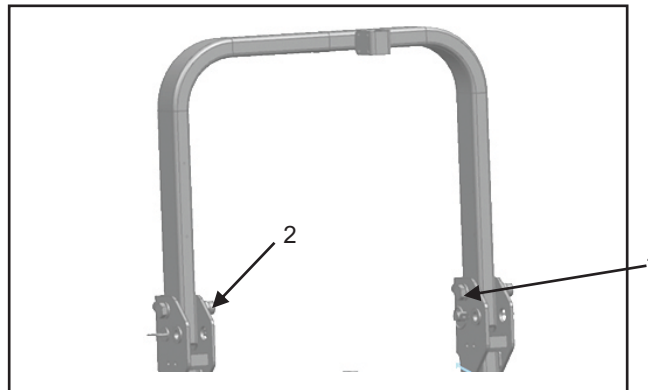

1. set Bolt 2. Noot

⚠ Voorzichtigheid

Om lichamelijk letsel te voorkomen:

- Verhoog de ROPS langzaam en voorzichtig.
- 3. plaats beide set bouten en zet ze vast met de moeren.

Aanpassing van opvouwSTANGe ROPS

- Regelmatig de vrije val van het ROPS bovenste frame aanpassen.
- Als u zich minder wrijving in het vouwen van de ROPS, draai de moer (1) totdat je voelt de juiste wrijving in de beweging.

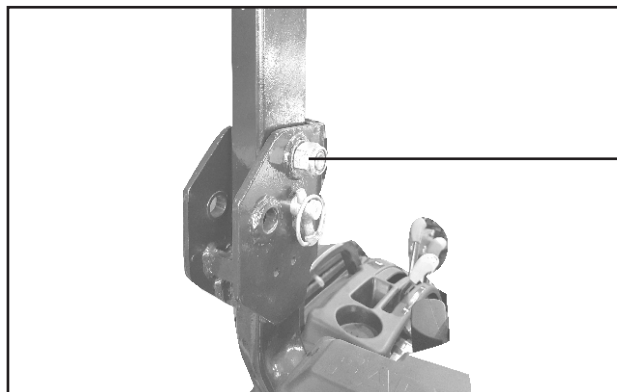

1. Noten.

Beginnen

- 1. de positie van de operator aanpassen.

Opmerking:

- De zitting en de vering moeten worden aangepast om ervoor te zorgen dat de bedieningsorganen comfortabel bij de hand voor de gebruiker, zodat gebruiker, een goede houding handhaaft en minimaliseert de Risico's van het hele lichaam trillingen.

Zetel van de gebruiker

⚠ Waarschuwing

Om lichamelijk letsel of overlijden te voorkomen:

- Zorg ervoor dat de zitting na elke instelling volledig is beveiligd.
- Sta niet toe dat een andere persoon dan de bestuurder te rijden op de tractor.

DE TRACTOR BEDIENEN

♦ Positie aanpassing

Trek in de positie aanpassen hendel en schuif de stoel naar achteren of naar voren, zoals vereist. De zitting zal in positie sluiten wanneer de hefboom wordt vrijgegeven.

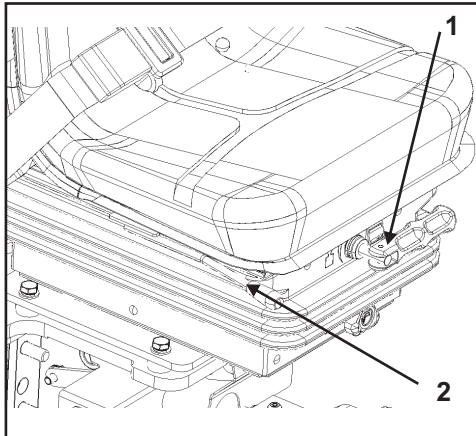

Balg stoel (optioneel)

1. hoogte instel hendel
2. positie Aanpassen hendel

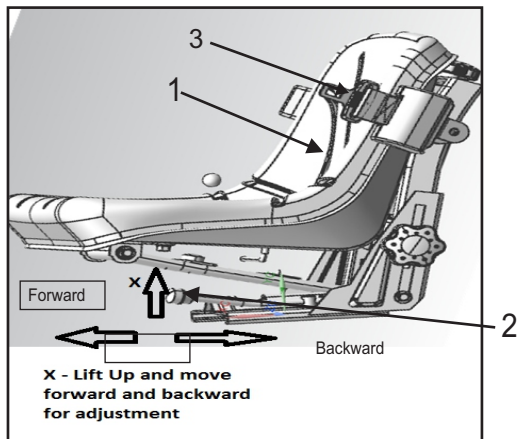

E-gemarkeerde zitting

1. Zetel
2. Positie Aanpassen hendel
3. veiligheidsgordel

Hoogte verstel hendel

Draai de knop rechtsom voor het aanpassen van de vering voor een beter rijcomfort.

Belangrijk:

- Na het aanpassen van de zitplaats van de gebruiker moet u controleren of de stoel goed is vergrendeld.

Veiligheidsgordel

⚠ Waarschuwing

Om lichamelijk letsel of overlijden te voorkomen:

- Gebruik altijd de veiligheidsgordel als de ROPS is geïnstalleerd.
- Gebruik de veiligheidsgordel niet als er een opvouWSTANGe ROPS is of als er geen ROPS is.

Pas veiligheidsgordel aan voor een goede pasvorm en maak verbinding met de gesp. De veiligheidsgordel is automatisch vergrendelen intrekbaar type.

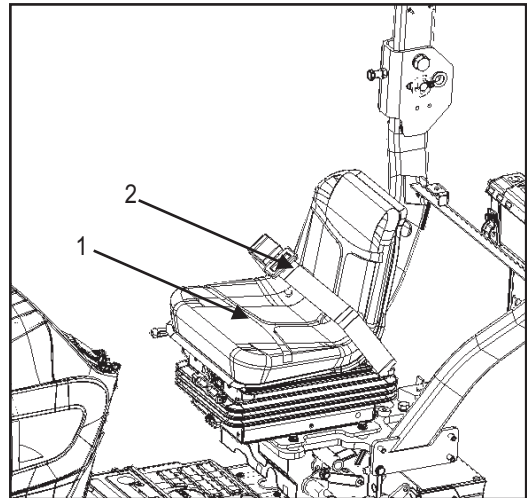

1. balg zetel (facultatief) 2. Veiligheidsgordel

Operator aanwezigheids schakelaar: wanneer de operator de bestuurdersstoel verlaat, wordt het voertuig automatisch afgesloten binnen 7-10 sec.

Opmerking: de aanwezigheids schakelaar van de operator is beschikbaar.

2. selecteren van lichtschakelaar posities.

- Hoofd licht ik Draaisignaal/Hazard lichtschakelaar "hoofd lichtschakelaar

(A) UIT... Hoofd licht uit.

(B) hoofd licht op.

"Gevaar licht

1. Wanneer de lichtschakelaar van het gevaar wordt gedrukt, het gevaar lichten flits, samen met de L/H en R/H-indicatoren op het instrumentenpaneel.
2. Duw de lichtschakelaar van het gevaar opnieuw om de gevaar lichten te draaien.

"Draaisignaal met gevaar lichtschakelaar op

1. om aan te geven een rechter bocht met de gevaren lichten al knipperen (gevaar schakelaar aan), draai de turn signaal schakelaar met de klok mee.
2. om aan te geven een linkse bocht met het gevaar lichten al Knippert de turn signaal schakelaar linksom.
3. Wanneer het linker of rechter signaal wordt geactiveerd in combinatie met het gevaar lichten, het aangegeven knipperlicht zal knipperen en de andere zal blijven.

"Draaisignaal met gevaar lichtschakelaar uit

1. Om een rechter bocht aan te geven zonder gevaar lichten (gevaaren schakelaar uit), draai de draaisignaal schakelaar rechtsom.
2. om aan te geven een bocht naar links zonder gevaar lichten, draai de turn signaal schakelaar linksom.

DE TRACTOR BEDIENEN

3. Wanneer het linker of rechter signaal wordt geactiveerd zonder het gevaar lichten, de aangegeven knipperlicht zal knipperen en de andere zal blijven.

Opmerking:

De lichtschaakelaar is operationeel wanneer de sleutelschaakelaar in de posities "ON" of "START" staat.

De Schakelsignaal lichtschaakelaar is alleen werkzaam wanneer de sleutelschaakelaar in de positie "op" of "START" staat.

De indicator in de lichtschaakelaar licht op wanneer de hoofd lichtschaakelaar is ingeschakeld.

Zorg ervoor dat de turn signaal schakelaar terug te keren naar het midden positie na het draaien.

Cruise Control operatie (Houd de snelheid constant tijdens de lange termijn)

Tijdens de lange termijn gebruiker kan gebruik maken van de Cruise Control om de voorwaartse/omgekeerde pedalen te houden op bepaalde snelheid.

Zodra de gebruiker druk op de rem pedalen voor plotselinge stop, zal Cruise functie automatisch ontnemen die de pedalen terug te nemen naar neutrale positie. De gebruiker kan cruise controle ook ontnemen door schakelaar bij uit positie te drukken

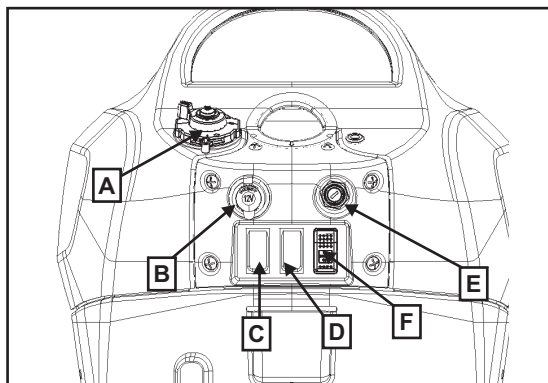

- A. hoofd lichtschaakelaar D. natte koppelings PTO
 B. mobiele lader E. key start schakelaar
 C. gevaren schakelaar F. Cruise Control

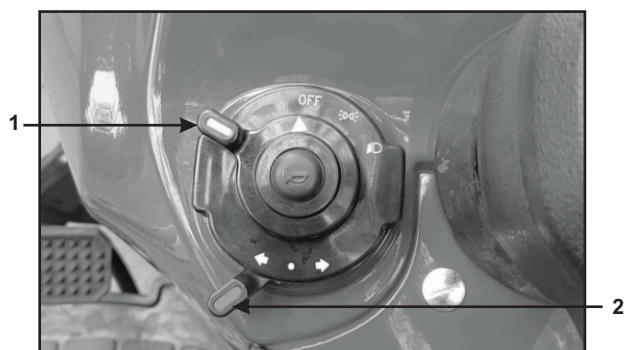

1. hoofd lichtschaakelaar
 2. Turn signaal lichtschaakelaar

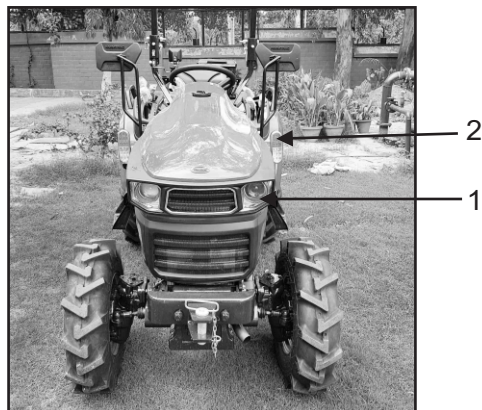

1. hoofd licht 2. Het signaal licht van de draai
Tractor lichten

(1) hoofd licht (2) draaisignaal/gevaar licht

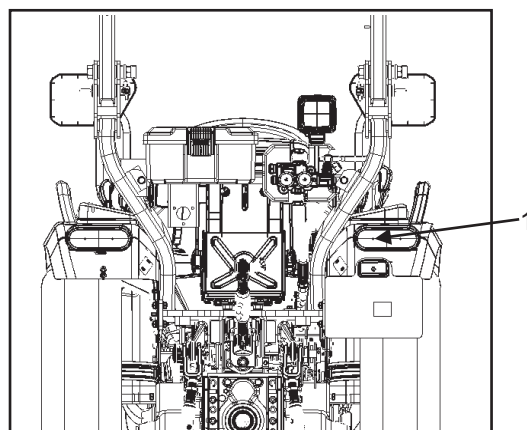

1. Tail Light

3. controle van het rempedaal. Rempedaal (rechts en links)

⚠ Waarschuwing

Om lichamelijk letsel of detail te voorkomen:

- Het toepassen van slechts één achterwiel rem bij hoge snelheden kan ertoe leiden dat de tractor uitwijken of kantelt.

⚠ Waarschuwing

Om lichamelijk letsel of overlijden te voorkomen:

- Een ongeval kan optreden als de tractor plotseling wordt geremd, zoals door zware gesleept ladingen verschuiven naar voren of verlies van controle.
- De remmen kenmerken zijn verschillend tussen 2 wiel en 4 wielaandrijving. Wees je bewust van het verschil en gebruik zorgvuldig.
- Bij het rijden op ijzige, natte of losse oppervlakken, zorg ervoor dat de tractor correct is gestabiliseerd om te voorkomen dat slippen en het verlies van besturing. Werken met verminderde snelheid.

DE TRACTOR BEDIENEN

1. voordat u de tractor op de weg of voor het aanbrengen van de parkeerrem, moet u de linker-en rechter pedalen interSLOTen zoals hieronder geïllustreerd.
- 2 gebruik individuele remmen om te helpen bij het maken van scherpe bochten bij lage snelheden (veld operatie alleen). Het rempedaal vergrendelen en slechts één rempedaal indrukken.
- 3 Zorg ervoor dat de rem pedalen hebben gelijke aanpassing bij het gebruik van vergrendelde samen

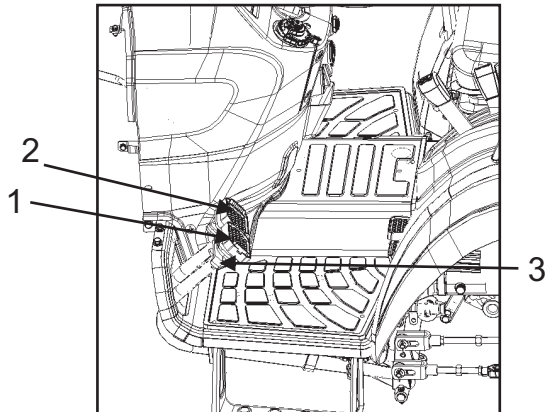

1. linker rempedaal
2. rechter rempedaal
3. rempedaal slot

4. Verhoog de uitvoering.

(Zie "hydraulische eenheid " sectie)

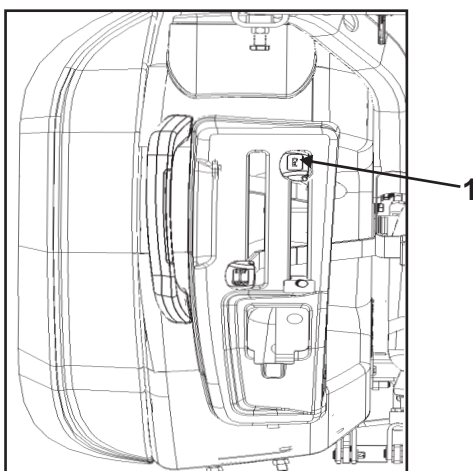

1 positie bedieningshendel

5. Selecting the Travel Speed.

5. het selecteren van de rijnsnelheid.

- Bereik versnelling Shift hendel (L-M-N-H)

Het bereik verschuiving hefboom kan alleen worden verschoven. Het is geplaatst aan de linkerkant van de tractor.

Belangrijk:

- (1) Forceer het bereik van de versnellingspook niet.
- (2) verschuiving van de range Gear hendel op basis van snelheid en belasting van de tractor.

Om beschadiging van de transmissie te voorkomen, stop tractor voor het verschuiven tussen bereiken.

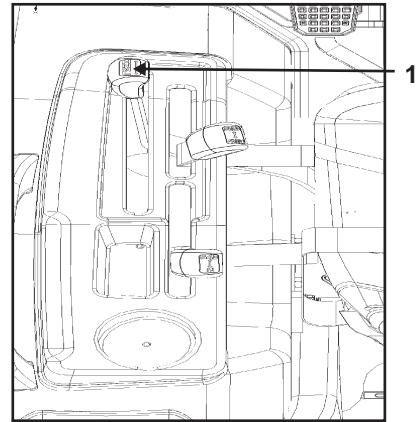

- (1) bereik versnellingspook hefboom (L-M-N-H) (L) "laag "
(M) "MEDIUM"
(N) "NEUTRALE POSITIE "
(H) "HOOG

▲ Waarschuwing.

Voorkom schade!

Om transmissie schade te voorkomen, stop machinebeweging volledig voor het verschuiven van de range Shift hendel.

Om oververhitting te voorkomen, gebruik dan de tractor Aanbevolen laadcapaciteit

Als de tractor niet beweegt met de aanbevolen belasting, stop de tractor en het verslag te betreffen persoon. Forceer het bereik van de versnellingspook niet.

Als het moeilijk is om de afstandsbediening verschuiving hendel in de neutrale positie;

- (1) druk het rempedaal gedurende enkele seconden stevig uit.
- (2) zonder vermindering van de rem pedaalcracht, verschuiving van de range Gear Shift hendel.

Als het moeilijk is om de verschuiving van de afstands hendel "L", "M" of "H" van neutrale positie;

- (1) Druk de snelheidsregelaar enigszins uit voor beweging.
- (2) laat de snelheidscontrole pedaal op neutrale positie.
- (3) druk op het rempedaal & verschuiving van de range Gear Shift hendel.

- Voorwiel aandrijving hefboom.

▲ Waarschuwing

Om lichamelijk letsel of overlijden te voorkomen:

Trek de voorwielaandrijving niet aan wanneer u onderweg bent.

Bij het rijden op ijzige, natte of losse oppervlakken, zorg ervoor dat de tractor correct is gestabiliseerd om te voorkomen dat slippen en het verlies van besturing.

Werken met verminderde snelheid en gaan voorwielaandrijving.

Een ongeval kan optreden als de tractor plotseling wordt geremd, zoals door zware geslept ladingen verschuiven naar voren of verlies van controle

DE TRACTOR BEDIENEN

- De remmen kenmerken zijn verschillend tussen 2 wiel en 4-wheel drive. Wees je bewust van het verschil en gebruik zorgvuldig

Gebruik de hendel om de voorwielen gaan met de tractor gestopt. Verplaats de hendel in voorwaartse en achterwaartse richting om los te laten en de voorwielaandrijving in te schakelen.

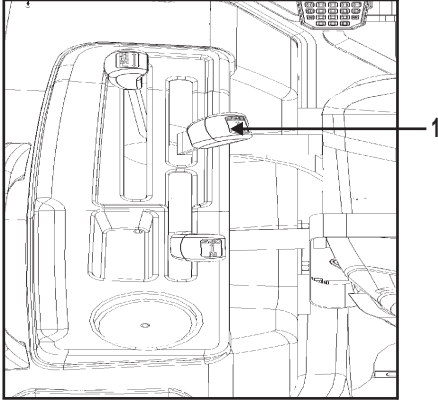

1. vierwielaandrijving hefboom

Belangrijk:

- Om beschadiging van de transmissie te voorkomen, wanneer vierwielaandrijving hendel is niet soepel verschoven, iets stap voorwaarts of achteruit.
- De banden zullen snel dragen als de voorwielaandrijving op verharde wegen in dienst neemt.

Voorwielaandrijving is effectief voor de volgende taken:

1. Wanneer een grotere trekkracht nodig is, zoals het werken in een natte veld, bij het trekken van een aanhangwagen, of bij het werken met een front-end loader.
2. bij het werken in zandgrond.
3. Wanneer het werken aan een harde grond waar een roterende helmstok de tractor voorwaarts zou kunnen duwen.
4. extra remmen bij verminderde snelheden.

6. Versnel de motor.

Hendel van de hand gashendel

Het controleert motortoerental en blijft in de positie geselecteerd door de gebruiker. Het trekken van de gashendel hendel terug verhoogt de snelheid van de motor, en duwen naar voren vermindert motortoerental

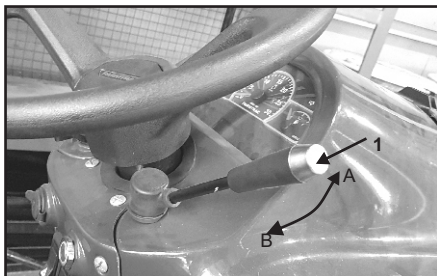

(1) de hefboom van de hand gaspedaal
(B) VERHOOGING "(A) DALING "

Foot Accelerator pedalen

Pedalen 1 en 2, te gebruiken voor tractor beweging in voorwaartse en omgekeerde richting. Snelheid van het voertuig moet worden gekoppeld aan de motor RPM.

Pedaal (1) regelt de voorwaartse reissnelheid. Naarmate het pedaal geleidelijk naar beneden wordt geduwd, zal een overeenkomstige verhoging van de grondsnelheid worden opgemerkt. Wanneer het pedaal vrijkomt, zal de pedalen terugkeren naar neutraal en de tractor stopt met reizen.

Pedaal (2) regelt de omgekeerde reissnelheid. Naarmate het pedaal geleidelijk naar beneden wordt geduwd, zal een overeenkomstige verhoging van de grondsnelheid worden opgemerkt. Wanneer het pedaal vrijkomt, keert de trap terug naar neutraal en stopt de tractor met reizen

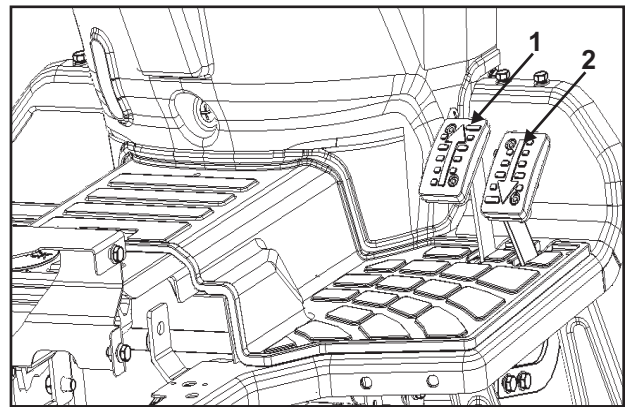

1. pedaal (voorwaarts)

2. pedaal (omgekeerde)

7. UnSLOTde onafhankelijke parkeerrem

■ Onafhankelijke parkeerrem

Trek de hendel, Draai 90 ° en laat de hendel los.

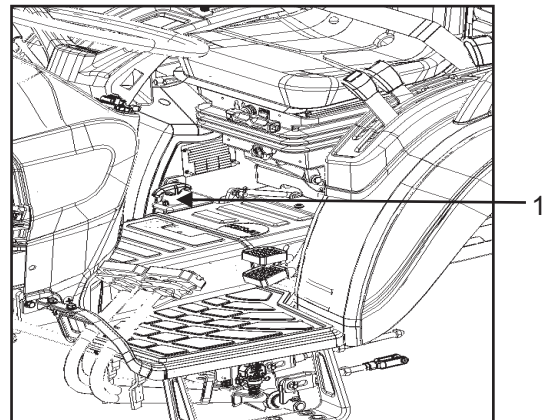

1. Parking Brake Lever

DE TRACTOR BEDIENEN

Wet clutch: -

De natte koppelings assemblage is een wrijvings koppeling en schijven assemblage die door middel van vloeistofdruk wordt in werking gesteld.

Het wordt gebruikt in PTO "op" en "uit" operatie..

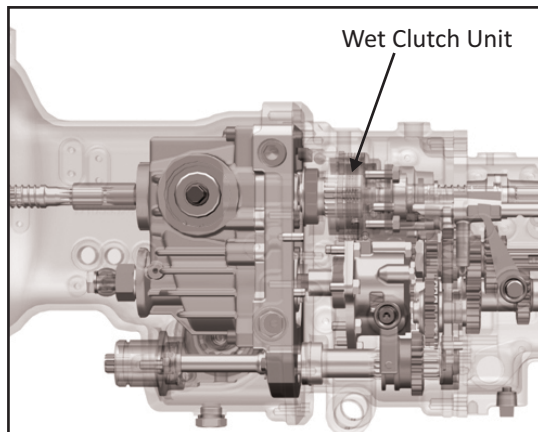

Opmerking:

1. alle hendels (bereik, PTO) moeten in neutraal Positie.
2. het is ook aan te raden om de tractor te starten met de gebruiker aanwezig op de stoel met alle aanbevolen instructies.

Stoppen

1. Slow de motor naar beneden en laat het vooruit/achteruit pedaal.
2. stap op het rempedaal.
3. nadat de tractor is gestopt, de PTO te ontnemen, de uitvoering te verlagen tot de grond, verschuiving van de transmissie naar neutraal en zet de parkeerrem.

CONTROLLEREN TIJDENS HET RIJDEN

■ Stop onmiddellijk de motor als:

- De motor plotseling vertraagt of versnelt.
- Ongewone geluiden plotseling worden gehoord.
- Uitlaatgassen worden plots erg donker.
-

■ Instrument cluster

Als de Waarschuwinglampjes van het instrumentenpaneel tijdens de operatie aankomen, stop dan onmiddellijk de motor en vind de oorzaak zoals hieronder weergegeven.

Gebruik nooit de tractor terwijl het instrument cluster lamp is ingeschakeld.

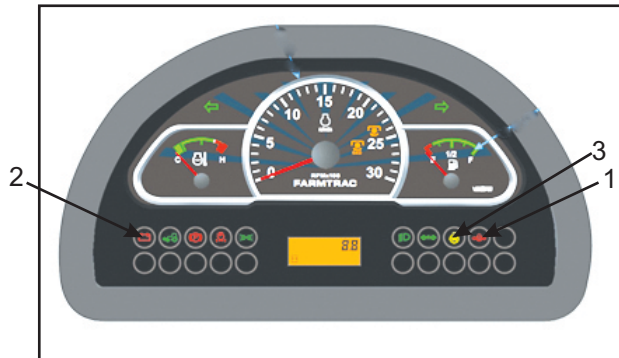

- (1) motorolie druk waarschuwingindicator
- (2) elektrische lading waarschuwingindicator
- (3) gloeibougie-indicator

Motorolie druk

Als de oliedruk in de motor onder het voorgeschreven niveau gaat, zal de waarschuwinglamp in het instrumentenpaneel komen.

Als dit moet gebeuren tijdens de operatie, en het gaat niet uit wanneer de motor wordt versneld tot meer dan 1000 rpm, Controleer het niveau van de motorolie.

(Zie "Controle motor olieniveau" in "DAGELIJKSE CONTROLE" in "PERIODIEKE DIENST" sectie)

Elektrische lading

Als de dynamo de batterij niet oplaadt, zal de waarschuwinglamp in het instrumentenpaneel aankomen.

Als dit moet gebeuren tijdens het gebruik, controleer dan de elektrische Oplaadsysteem of raadpleeg uw lokale FARMTRAC dealer/distributeur.

Opmerking:

- Voor het controleren en onderhouden van uw tractor, Raadpleeg uw lokale FARMTRAC dealer/distributeur voor instructies.

Brandstofmeter

Wanneer de sleutelschakelaar aan staat, geeft de brandstofmeter het brandstofniveau aan.

Wees voorzichtig niet te legen van de brandstoftank. Anders kan de lucht het brandstofsysteem binnengaan. Mocht dit gebeuren, moet het systeem worden afgetapt. (Zie "bloeden brandstof systeem" in "dienst als vereist" in "periodieke SERVICE" sectie)

Opmerking:

- Voor het controleren en onderhouden van uw tractor, Raadpleeg uw lokale FARMTRAC dealer/distributeur voor instructies.

DE TRACTOR BEDIENEN

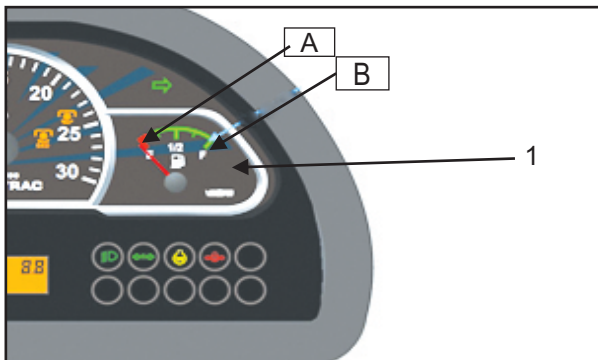

1. brandstofmeter (B) volledige (A) leeg

■ Koelvloeistof temperatuurmeter

⚠ Waarschuwing

Om lichamelijk letsel of overlijden te voorkomen:

- Verwijder de radiator dop niet tot de koelvloeistof Temperatuur is ver onder het kookpunt.

Dan los de dop iets om de druk te verlichten voordat het verwijderen van de dop volledig is.

1. met de sleutelschakelaar " Op " geeft deze meter de temperatuur van de koelvloeistof aan. "C" voor "Cold" en "H" voor "Hot".
2. als de indicator de positie "H" (rode zone) bereikt, wordt het koelmiddel van de motor oververhit. Controleer de tractor door te verwijzen naar "Probleemoplossing" sectie.

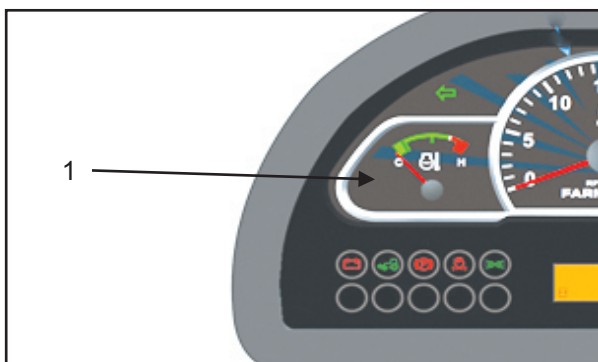

1. koelvloeistof temperatuurmeter

■ RPM-cum-uur meter

Deze meter geeft lezingen voor motortoerental, PTO-as snelheid en de uren van de tractor is bediend.

1. de RPM-cum-Hour meter geeft de motorsnelheid en de 540 & mid PTO schacht snelheid locatie op de wijzerplaat.
2. de uur meter geeft in 5 cijfers de uren van de tractor is gebruikt, het laatste cijfer geeft aan 1/10 van een

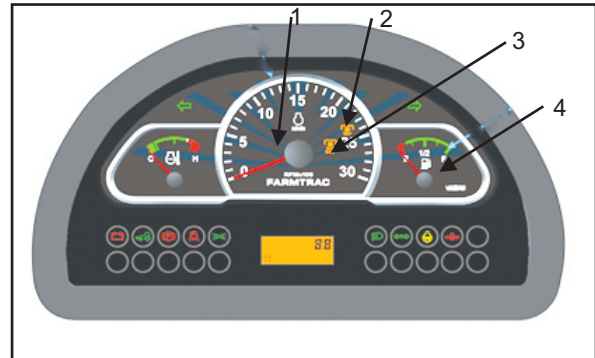

1. motor RPM cum uur meter
2. mid PTO 3. 540 4. Brandstofmeter

■ Parkeren

Parkeren

⚠ Waarschuwing

Om lichamelijk letsel of overlijden te voorkomen:

- Stel de parkeerrem altijd in, stop de motor en verwijder de sleutel voordat u de tractor stoel verlaat.

1. bij het parkeren, moet u de parkeerrem in te stellen. Om de parkeerrem in te stellen

(1) Trek de hendel en draai 90° om te vergrendelen.

(2) Trek de hendel, Draai 90° en laat de hendel los

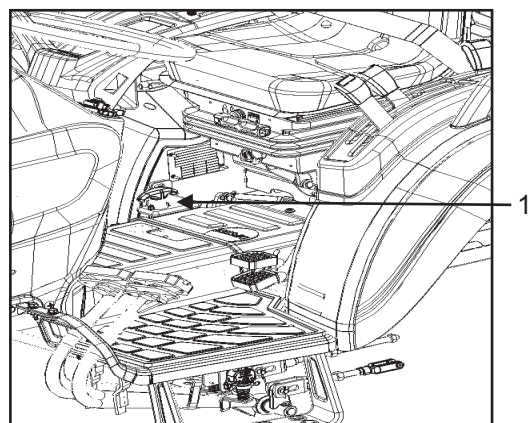

1. parkeerrem hendel

2. voordat je uit de tractor, los van de PTO, lager alle uitvoeringen op de grond, plaats alle bedieningshendels in hun neutrale posities, zet de parkeerrem, stop de motor en verwijder de sleutel.
3. als het nodig is om te parkeren op een helling, moet u de wielen om per ongeluk rollen van de machine te voorkomen.

OPERATIONELE TECHNIEKEN

■ Differentieel slot

DE TRACTOR BEDIENEN

⚠ Waarschuwing

Om lichamelijk letsel of overlijden te voorkomen als gevolg van verlies van stuurinrichting controle:

- Gebruik de tractor niet op hoge snelheid met een differentieel slot ingeschakeld.
- Probeer niet te draaien met de differentiële vergrendeling ingeschakeld.
- Zorg ervoor dat het differentieel slot vrij te geven alvorens een bocht in het veld voorwaarden.
- Als één van de achterwielen zou moeten uitglijden, stap op het differentiële slot pedaal. Beide wielen zullen samen draaien, dan verminderen slippen.
- Differentieel slot wordt alleen gehandhaafd, terwijl het pedaal is ingedrukt.

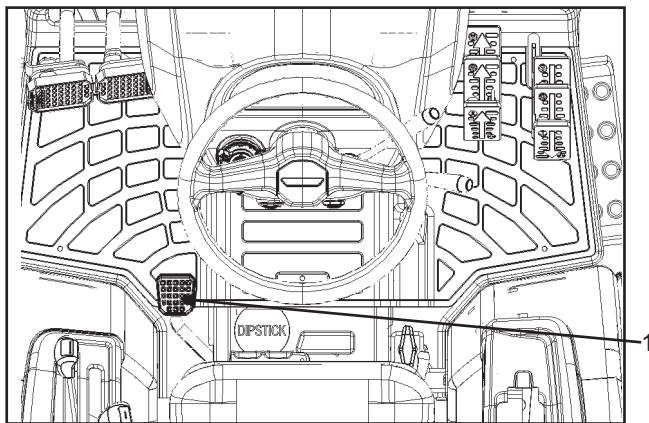

1. differentieel slot pedaal

Belangrijk:

- Bij gebruik van het differentiële slot, altijd langzaam de motor naar beneden.
- Om schade aan de machtsrein te voorkomen, Engageer niet differentieel slot wanneer een wiel draait en de andere volledig is gestopt.
- Als het differentieel slot niet kan worden vrijgegeven op de bovenstaande manier, stap licht op de rem pedalen afwisselend.

- Het bedienen van de tractor op een weg

⚠ Waarschuwing

Om lichamelijk letsel of overlijden te voorkomen:

Om de rechte lijn te helpen bij het rijden bij transportsnelheden, vergrendelt u de rempedaal samen. Ongelijke remmen op de weg snelheden kan ertoe leiden dat de tractor over te rollen.

Bij het reizen op de weg met 3-PUNT Hitch gemonteerd implementeren bevestigd, moet u beschikken over voldoende voor gewicht op de tractor te handhaven Stuur vermogen. (Zie "Ballast" sectie.)

Gesleept materiaal (zonder rem) mag niet meer bedragen dan 1,5 maal het gewicht van de tractor bij het reizen op wegen of bij hoge snelheden.



1. Rear reflectie licht 2. Ploeg licht

Wees er zeker van achter reflector en gevaar licht zijn schoon en zichtbaar. Als gesleept of achter gemonteerde apparatuur belemmert deze veiligheidsvoorzieningen, installeer SMV embleem en gevaar licht op apparatuur. Raadpleeg uw lokale FARMTRAC dealer/distributeur voor meer details.

■ Werken op hellingen of ruw terrein

⚠ Waarschuwing

Om lichamelijk letsel of overlijden te voorkomen:

- Altijd een back-up bij het omhoog gaan van een steile helling. Rijden vooruit kan ertoe leiden dat de tractor om tip over achteruit.
 - Blijf uit heuvels en hellingen te steil voor een veilige werking.
 - Vermijd het veranderen van tandwielen bij het klimmen of afdalen van een helling.
 - Als u werkt op een helling, nooit los te schakelen verschuiving hendels naar neutraal. Dit kan leiden tot verlies van controle.
 - Rijd niet de tractor dicht bij de randen van sloten of banken die kunnen instorten onder het gewicht van de tractor. Vooral als de grond los of nat is.
1. Slow Down voor hellingen, ruwe grond, en scherpe bochten, vooral bij het vervoer van zware, achter gemonteerde apparatuur.
 2. voor het afdalen van een helling, zeker van zijn dat het bereik hendel is in de lage, zodat de snelheid kan worden gecontroleerd zonder gebruik van remmen.

Veilig transport van de Tractor

1. de tractor, indien beschadigd, moet worden vervoerd op een vrachtwagen.
Zet de tractor stevig vast met touwen.
2. Volg de instructies hieronder bij het slepen van de tractor:
Anders kan de tractor de machtsrein beschadigd raken.
 - Zet de all Shift hendels op "neutraal" positie.
 - Indien mogelijk, start de motor en selecteer 2WD.
 - Trek de tractor met behulp van de voorste hapering of dissel.

Aanwijzingen voor het gebruik van stuurbechrachting

1. stuurbechrachting wordt alleen geactiveerd terwijl de motor draait. Terwijl de motor wordt tegengehouden, functioneert de tractor op de zelfde manier zoals tractoren zonder machts bechrachting.

DE TRACTOR BEDIENEN

2. Wanneer het stuurwiel helemaal naar de stop wordt gedraaid, wordt de ontlastklep geactiveerd. Houd het stuurwiel in deze positie voor een lange periode van tijd.
3. Vermijd het draaien van het stuurwiel terwijl de tractor is gestopt, of banden kunnen slijten eerder.
4. de stuurbekrachtiging mechanisme maakt de besturing makkelijker. Wees voorzichtig bij het rijden op een weg bij hoge snelheden.

■ Stopcontact

Een stopcontact wordt geleverd voor gebruik met de uitvoering en elektrische apparatuur.

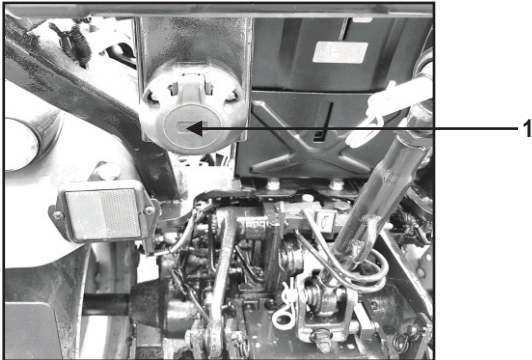

1.7de aanhangwagen contactdoos van de speld

■ PTO-BEDIENING

▲ Waarschuwing

Om lichamelijk letsel of overlijden te voorkomen:

- Voor gebruik moet u de juiste PTO-modus selecteren.

▲ Waarschuwing

Om lichamelijk letsel of overlijden te voorkomen:

- Trek de PTO uit, stop de motor en laat alle roterende onderdelen tot een volledige stop komen voordat u een PTO-aangedreven uitrusting aansluit, loskoppelt, bijstelt of schoonmaakt.

■ PTO-selectie hendel

De tractor heeft een 540 rpm achter-PTO snelheid en een 2000 rpm mid-PTO snelheid.

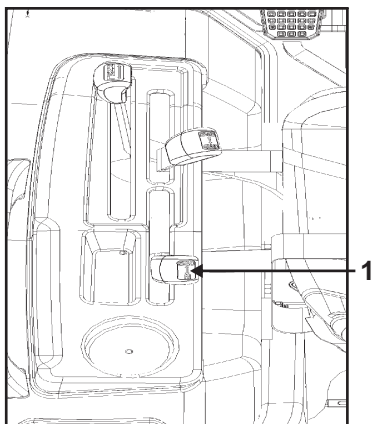

1. achterzijde PTO-keuzehendel



PTO-bediening

- Druk op PTO-schakelaar naar uit-toestand.
- Set achter & mid PTO selectie hendels in neutrale positie.
- Stel de motor rpm in op lage stationaire conditie.
- Selecteer de PTO-modus (achter, mid of beide PTO) als per applicatie nodig.
- Druk op de PTO-schakelaar op positie.
- Stel het toerental van de motor in op de aanbevolen snelheid.

Opmerking:

- De mid-PTO is beschikbaar voor beGELEIDers goedgekeurde werktuigen.

Mid PTO hendel

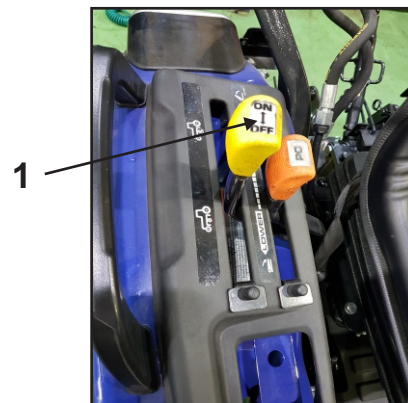

1. mid PTO-keuzehendel

Rear PTO
(6 Splines)

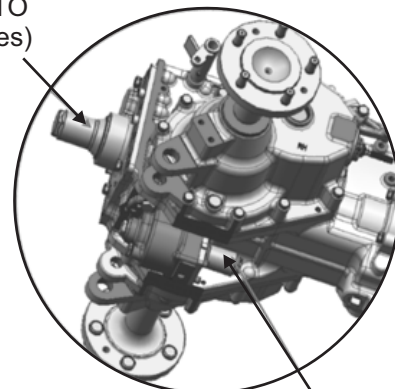

Mid PTO
(15 Splines)

DE TRACTOR BEDIENEN

Mid PTO-snelheid

| | Motortoerental | Mid-PTO-snelheid |
|--------------------------|----------------|------------------|
| 1) Max. vermogen RPM | 2190 | 2000 |
| 2) Max. operationele RPM | 2500 | 2283 |

Rear PTO speed

| | Motortoerental | Mid-PTO Speed |
|--------------------|----------------|---------------|
| Max. operating RPM | 2504 | 540 |

Opmerking:

Als het PTO-systeem is ingeschakeld en u opstaat van de stoel en laat de parkeerrem, de motor stopt automatisch na het opstaan.

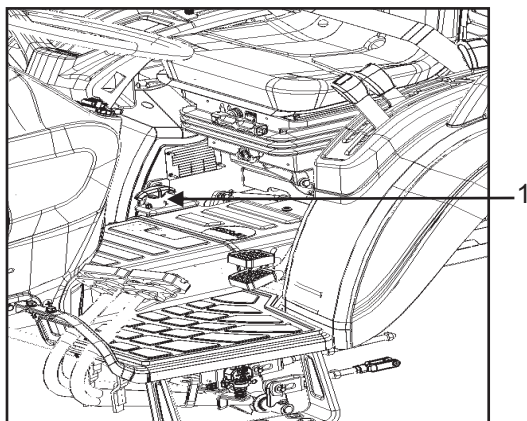

1. parkeerrem hendel

Baken licht

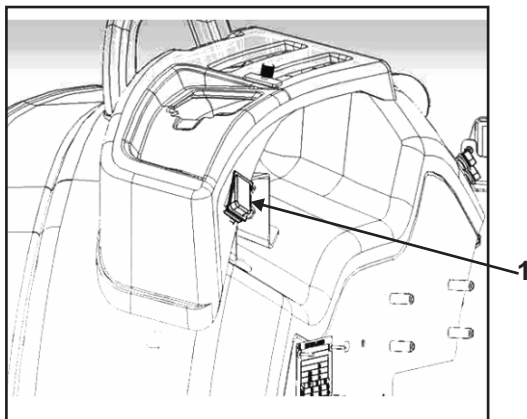

Baken lichtschakelaar

PTO VEILIGHEID START SCHAKELAAR

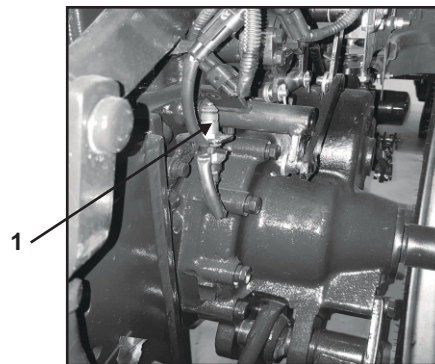

1. mid PTO veiligheidsschakelaar

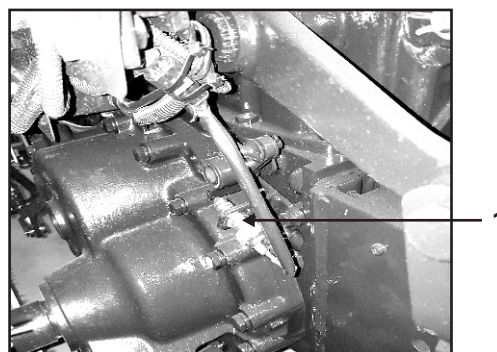

1. Rear PTO veiligheid start schakelaar

Opmerking:

- Het is een veiligheidsfunctie die ervoor zorgt dat de tractor niet zal starten, tenzij de PTO-uitschakel hendel zich op een neutrale positie bevindt.
- Houd de PTO-hendel op de neutrale positie voordat u begint met de tractor.

Filter assemblage HST-inlaat: -

▲ Waarschuwing

Voorkom schade!

- Dit filter is exclusief voor HST-eenheid om het gewenste niveau van olie filtratie te leveren.
- Bescherm het filter lichaam tegen elke beschadiging van buitenaf tijdens het gebruik of een andere Tractor bijlagen.
- Ter voorkoming van de HST-beschadiging of-storing van de HST-eenheid vervangt u de filter assemblage in geval van beschadiging

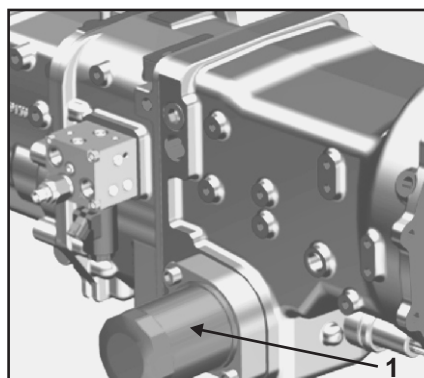

1. HST-filterassemblage

DE TRACTOR BEDIENEN

Cruise magneet

Stap 1: druk op de pedaal in voorwaartse richting.

Stap 2: druk op de Cruise bedieningsschakelaar.

Stap 3: Cruise Control solenoïde stick met pedaal en pedaal zal houden op bediend positie.

Stap 4: terwijl het drukken van rem of het drukken van de controleknop van de cruise zal het de pedaal v.n. houden.

Opmerking: gebruik geen cruise control in omgekeerde richting

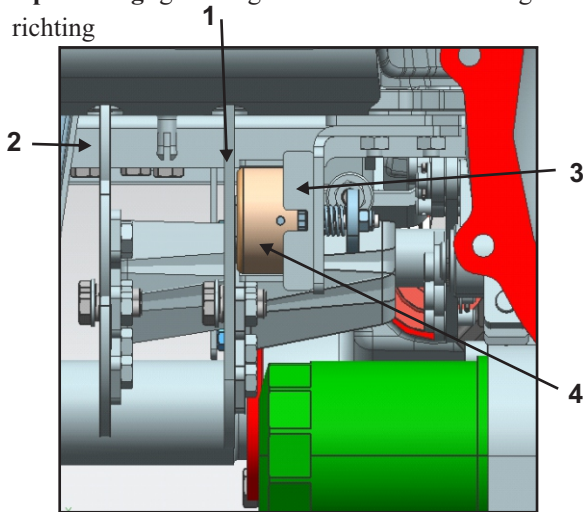

- 1. voorwaarts pedaal
- 2. voorwaarts pedaal
- 3. frame assemblage solenoïde montage
- 3. solenoïde Cruise controle

Stap 1: Draai de bout na de montage van de neutrale setting.

Stap 2: draai neutrale PIN-assemblage met de klok mee of tegen de klok in richting voor het instellen van neutraal.

Stap 3: na het plaatsen van neutraal, draai de bout aan 30-42 nm.

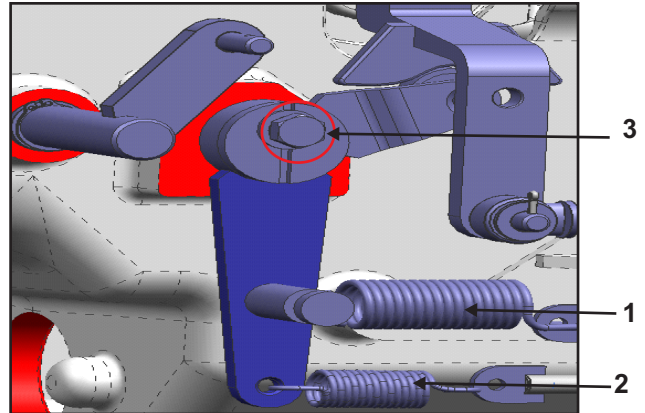

- 1. installed lengte van de lente 82mm
- 2. installed lengte van de lente 62mm
- 3. Bout

Compacte HST-neutrale instelling

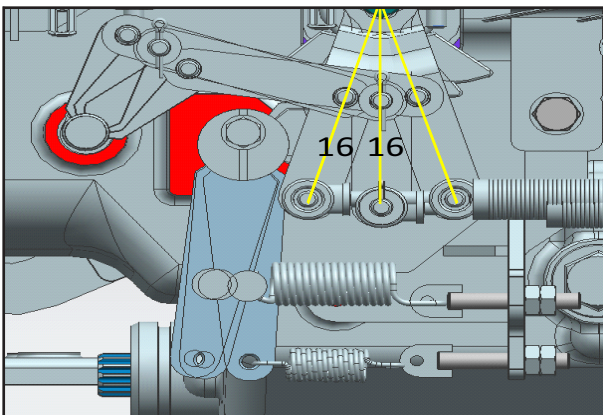

Actua op

3-PUNT HITCH & SWINGENDE DISSEL



- (1) Top link
- (2) Top link houder
- (3) Lift stang (rechts)
- (4) VerstelSTANGe stay-STANG
- (5) Lagere link
- (6) Lift stang (links)
- (7) Draw-STANG
- (8) Swingende draw-STANG

3-PUNT HITCH & SWINGENDE DISSEL

3-PUNT HAPERING

1. Maak voorbereidingen voor het bevestigen uitvoering.
 - Het selecteren van de gaten van de hijs stangen en de onderste links zijn er 2 gaten in de onderste links. Voor de meeste operaties moeten de hijs stangen aan de (A) gaatjes worden **bevestigd**

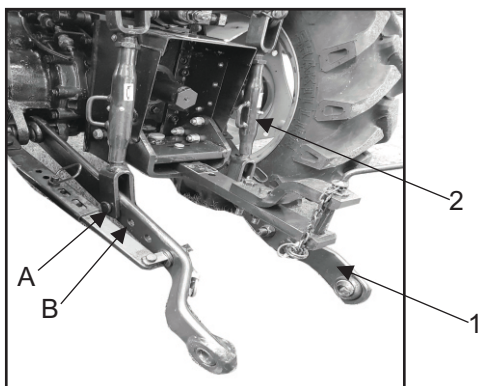

- (1) lagere link
(2) verstelSTANGe Lift Rod

Opmerking:

- De hijs stangen kunnen worden bevestigd aan (B) gat voor hijshoogte, (met verhoogde hijs kracht)

Het selecteren van de bovenste link montagegaten

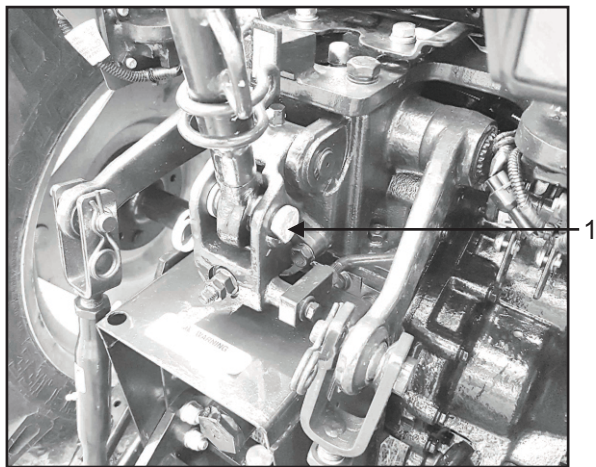

1. Top link montage gat

2. het bevestigen van en het losmaken van werktuigen

⚠ Waarschuwing

Om lichamelijk letsel of overlijden te voorkomen:

- Zorg ervoor dat u de motor stopt en de sleutel verwijdert.
- Sta niet tussen de tractor en de uitvoering, tenzij parkeerrem wordt toegepast.
- Voordat u de uitvoering vastmaakt of loskoppelt, zoekt u de tractor en implementeert u op een stevig, vlak en vlak.

■ Waterpas stang (rechts)

Niveau een 3-punt gemonteerd te voeren van links naar rechts door het draaien van de aanpassing handvat te verkorten of verlengen van de verstelSTANGe hijs stang met de uitvoering op de grond.

Na aanpassing, draai de borgmoer stevig vast.

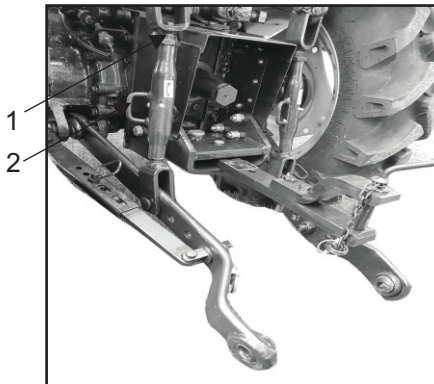

1. De noot van het slot 2. Handvat aanpassen

■ Bovenste link

1. Pas de hoek van de uitvoering aan de gewenste positie door het inkorten of verlengen van de bovenste link.
2. de juiste lengte van de bovenste link varieert afhankelijk van het type van de uitvoering wordt gebruikt.

■ VerstelSTANGe stay-STANG

InstelSTANGe stay-STANG stabilisatoren om de horizontale zwaai van de uitvoering te controleren. Selecteer de juiste set van gaten.

Na het uitlijnen naar tevredenheid, plaatst u de set-pin door middel van een van de 5 gaten op de buitenste buis die overeenkomen met een van de gaten op de binnenste balk, zowel stay-STANG zal worden vergrendeld. Als de set-PIN wordt ingebracht via de sleuf om een van de gaten op de binnenste balk te gaan, een beperkte mate van zwaaien zal worden toegestaan

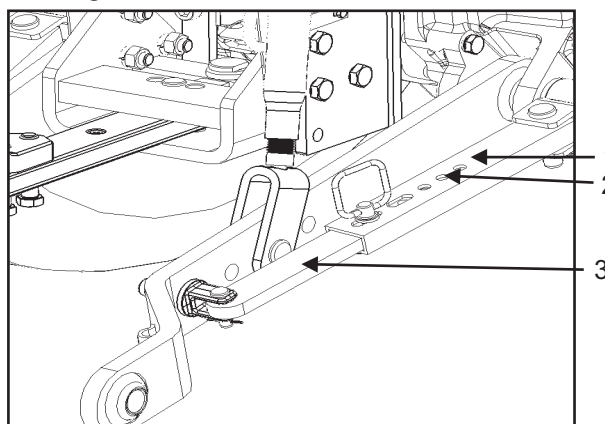

1. buitenbuis 2. Sleuf 3. Inner STANG

SLINGERENDE DISSEL

⚠ Waarschuwing

Om lichamelijk letsel of overlijden te voorkomen:

- Trek nooit van de bovenste link, de achteras of een punt boven de Draw-STANG. Hierdoor kan de tractor om tip over achterwaartse veroorzaken lichamelijk letsel of de dood

3-PUNT HITCH & SWINGENDE DISSEL

Aanpassen swingende draw-STANG lengte

De toegestane belasting van de Draw-STANG wordt geleverd in de sectie 'aanbeveling implementeren'.

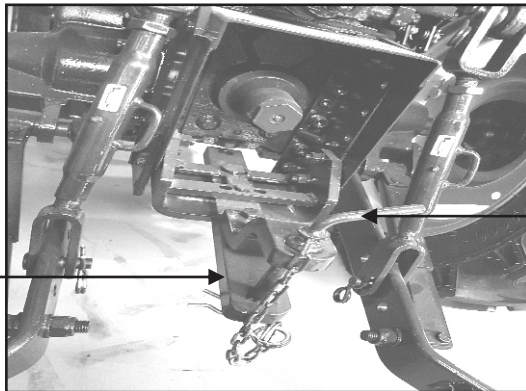

1. dissel 2. Dissel Pin

3-POINTHITCH CONTROLESYSTEEM

⚠ Waarschuwing

Om lichamelijk letsel of overlijden te voorkomen:

Voor het gebruik van de 3-PUNT Hitch controles, ervoor te zorgen dat er geen persoon of object is op het gebied van de uitvoering of 3-PUNT hapering. Sta niet op of in de buurt van de uitvoering of tussen de uitvoering en de tractor bij het bedienen van de 3-PUNT Hitch controles.

■ Positieregeling

Dit zal de controle van de werkdiepte van de 3-PUNT Hitch gemonteerd te voeren, ongeacht het bedrag van de benodigde pull.

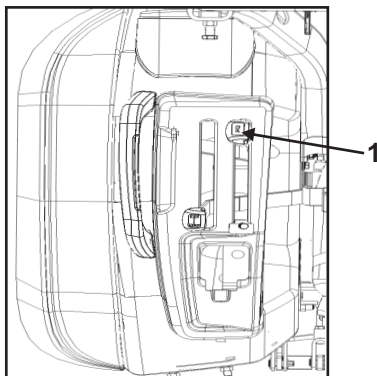

(1) positie bedieningshendel

Belangrijk:

- Niet werken totdat de motor is opgewarmd. Als de werking wordt geprobeerd wanneer de motor nog koud is, kan het hydraulische systeem beschadigd zijn.
- Als geluiden worden gehoord wanneer de uitvoering wordt opgeheven nadat de hydraulische bedieningshendel is geactiveerd, wordt het hydraulische mechanisme niet goed aangepast.

Tenzij gecorrigeerd, zal de eenheid worden beschadigd. Neem contact op met uw FARMTRAC dealer/distributeur voor aanpassing.

3-PUNT Hitch verlagings snelheid

⚠ waarschuwing

Om lichamelijk letsel of overlijden te voorkomen:

- Een snelle verlagings van de snelheid kan schade of letsel veroorzaken. Het verlagen van de snelheid van de uitvoering moet worden aangepast aan 2 of meer seconden.

De verlagings van de snelheid van de 3-PUNT hapering kan worden gecontroleerd door het aanpassen van de 3-PUNT Hitch verlagen van de snelheids knop.

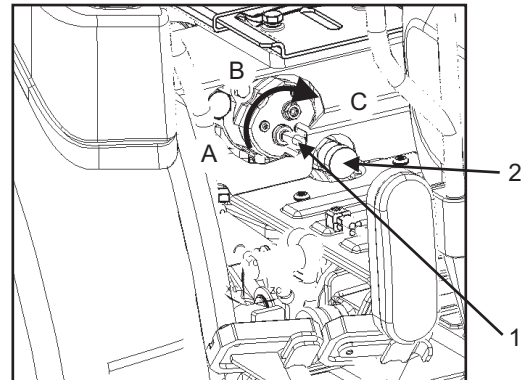

(1) 3-PUNT Hitch Verlaag Snelheidsknop

(A) "FAST " (B) "SLOW " (C) "TRANSPORT SLOT,"

(2) pre selector knop

Pre selector knop wordt gebruikt in kantelen trolley/single waarnemend externe toepassing.

■ Transport slot

⚠ Waarschuwing

Om verwonding of dood te vermijden door te verpletteren:

Gebruik de transport vergrendeling niet voor onderhoud of reparatie van machines.

De transport vergrendeling is om accidentele bediening te voorkomen wanneer de uitvoering niet in gebruik is of tijdens het transport.

De regelklep is uitgerust met een klep slotfunctie.

De regelklep is vergrendeld in de positie " TRANSPORT SLOT ". Het slot is niet bedoeld en zal niet voorkomen dat een lek van de uitvoering tijdens de periode van opslag.

HULPSPOELVENTIEL

Ter vergemakkelijking van de werking van de externe cilinder, dubbelwerkende spool ventiel is voorzien in tractor. Het wordt bediend door een hendel gelegen aan de rechterkant van de zitplaats van de gebruiker boven de klep, die is verbonden door de pijp aan quick-release koppelingen aan de achterzijde van de tractor.

Opmerking:

Bevestig altijd de bevestigings olie verbindingen in dezelfde poorten (rood of blauw), zodat de cilinder openen en sluiten richtingen niet veranderen met betrekking tot de bedieningsknop.

3-PUNT HITCH & SWINGENDE DISSEL

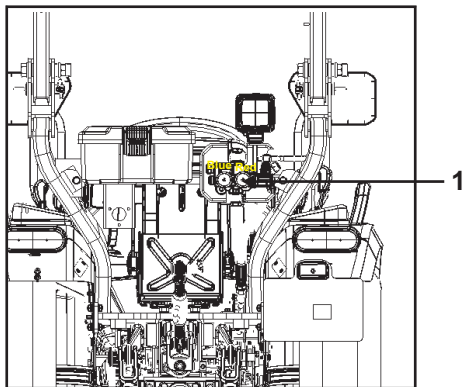

1. dubbelwerkende spool ventiel

MID SPOOL VENTIEL (OPTIONEEL)

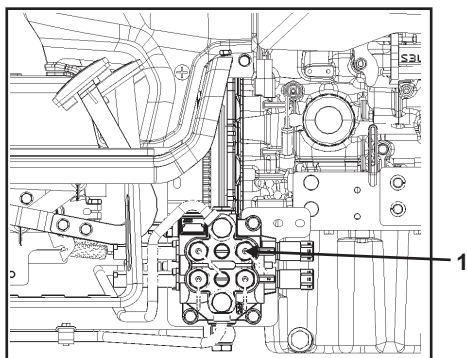

1. dubbelwerkende spool ventiel

Achter Tow haak

Het wordt gebruikt voor het aanspannen van Trailing werktuigen.

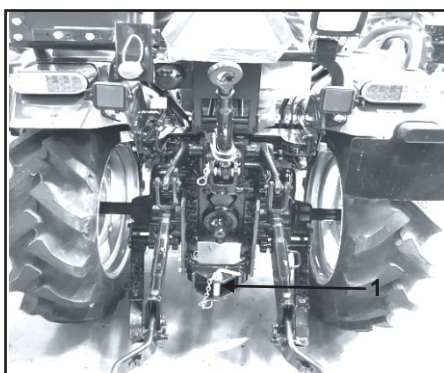

1. Achter Tow haak

Dubbel ver hydraulisch controlesysteem

De tractor is uitgerust met de dubbelwerkende 2-segment hydraulische regelklep voor de voorlader. Houd het volgende punt in het achterhoofd om de hydraulische uitneembaarheid voor algemene bijlagen toe te passen

Bedieningshendel en hydraulische slangaansluitingen

Sluit de bedieningshendel in de aangegeven richting en de hydraulische slangen aan de opgegeven poorten.

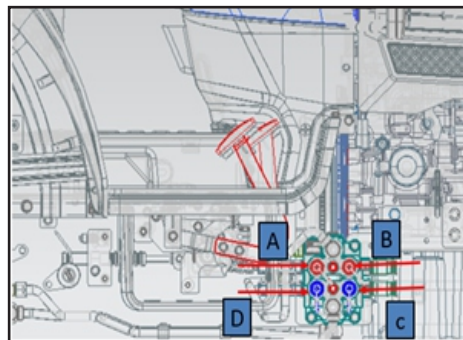

Hydraulische uitlaatpoorten van tweede segment Druk →
terug ←

| Hefboom | | UP | | DOWN | |
|---------|-----|-----|---|------|---|
| Haven | [A] | In | → | Uit | → |
| | [B] | Uit | ← | In | ← |

Hydraulische uitlaatpoorten tweede segment

| Hefboom | | UP | | DOWN | |
|---------|-----|-----|---|------|---|
| Port | [C] | In | → | Uit | → |
| | [D] | Uit | ← | In | ← |

Lader/afstandsbediening ventiel hendel

- Zorg ervoor dat de hydraulische slangen voor bijlagen worden aangesloten voordat u de hendel verschuift.
- Verplaats de hendel diagonaal (a, b, c weergegeven in de figuur), en de eerste en tweede segmenten kunnen gelijktijdig worden bediend.

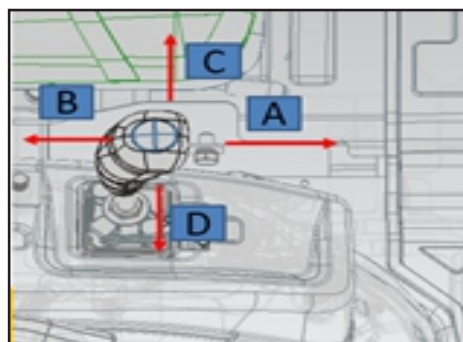

- A – voor het hijsen van loader in opwaartse richting.
- B - voor het verlagen van Loader.
- C – om de emmer in opwaartse richting te roteren.
- D – om de emmer in neerwaartse richting te draaien.

3-PUNT HITCH & SWINGENDE DISSEL

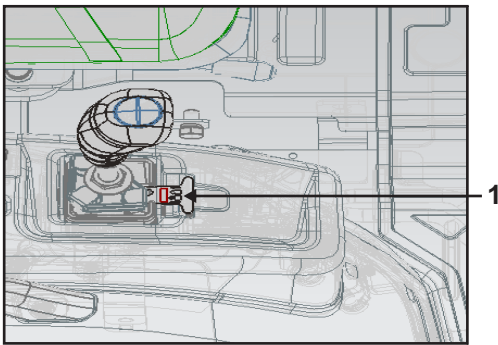

1. knop voor het vergrendelen van joystick

De joystick is uitgerust met knop om het te vergrendelen als het voorkomt plotselinge beweging van de joystick als gevolg van menselijke interferentie die kan leiden tot ernstige schade als gevolg van plotselinge verlaging/verhoging van de lader.

Druk op de knop die wordt meegeleverd om de joystick te vergrendelen.

Banden

⚠ Waarschuwing

Om lichamelijk letsel of overlijden te voorkomen:

Probeer niet een band op een velg te monteren. Dit moet worden gedaan door een gekwalificeerd persoon met de juiste apparatuur.

Houd altijd de juiste bandenspanning om bandenslijtage te voorkomen. Blaas de banden niet boven de aanbevolen druk in de handleiding van de operator.

Belangrijk:

Gebruik geen andere banden dan die welke zijn goedgekeurd door FARMTRAC

Inflatiedruk

Hoewel de bandenspanning is in de fabriek ingesteld op het voorgeschreven niveau, het daalt natuurlijk langzaam in de loop van de tijd.

Dus, Controleer het regelmatig en opblazen als nodig is.



■ DUALTYRES.

Dubbele banden zijn niet goedgekeurd.

Nota: de hierboven getoonde druk is voor aanbeveling en kan verder worden aangepast gebaseerd op type van grond en oppervlakte in gebied of bij weg zoals per de aardrijkskunde van verschillende country.

WIELAANPASSING.

⚠ Waarschuwing.

WIELAANPASSING.

Waarschuwing.

Om lichamelijk letsel of overlijden te voorkomen:

Bij het werken op hellingen of bij het werken met trailer, stel de breedte van het wielspoor zo breed als praktisch voor maximale stabiliteit.

Steun tractor stevig op tribunes alvorens een wiel te verwijderen.

Werken niet onder een hydraulisch ondersteunde apparaten. Ze kunnen regelen, plotseling lekken, of per ongeluk worden verlaagd. Indien nodig om te werken onder tractor of een machine elementen voor onderhoud of aanpassing, veilig ondersteunen ze met stands of geschikte blokkering vooraf.

Nooit werken tractor met een losse velg, wiel, of as.

Belangrijk:

Terwijl u een wiel opnieuw aanpast of aanpast, draai de bouten vast aan de volgende koppels en Controleer na het rijden de tractor 200 m (200 meter) en 10 keer van de shuttle beweging door 5m (5 meter).



(1) 110 to 130 N-m

⚠ Waarschuwing

Om lichamelijk letsel of overlijden te voorkomen:

Voor het opvijzelen van de tractor, Park het op een stevige en vlakke grond en de achterwielen.

Bevestig de vooras te houden van swingen.

Selecteer aansluitingen die bestand zijn tegen

het machine gewicht & stel ze in zoals hieronder weergegeven.

BANDEN, WIELEN EN BALLAST

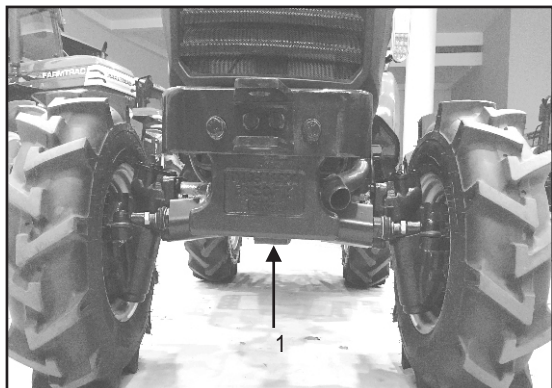

1. Hefboom punt

■ Achterwielen

De breedte van het achterspoor kan worden aangepast.

Belangrijk:

Terwijl het opnieuw monteren of aanpassen van een wiel, draai de bouten aan de volgende koppels dan opnieuw controleren na het besturen van de tractor 200m (200 meter) en 10 keer van de shuttle beweging door 5m (5 meter).

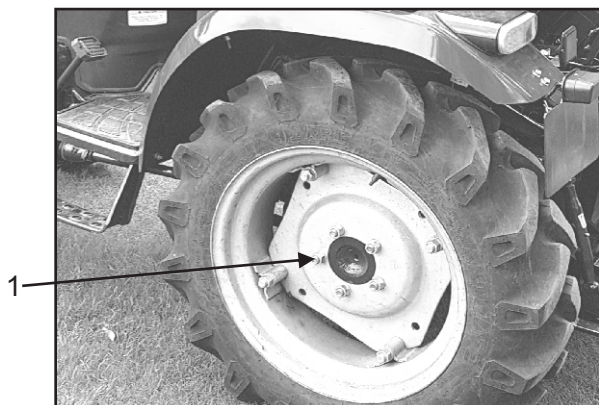

(1) 245 to 270 N-m

Track breedte opties voor agrarische achterbanden

Maat achter banden 8.30-20

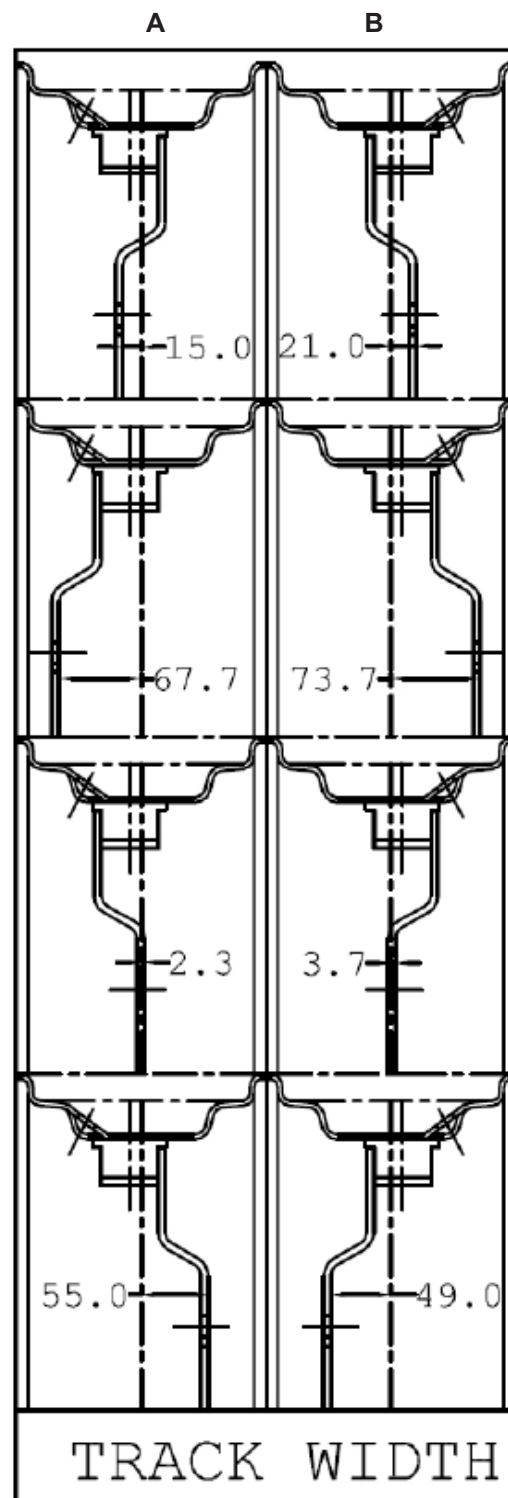

Opmerking: front track breedte kan niet worden aangepast

BANDEN, WIELEN EN BALLAST

| BANDENMAAT | 8-3X20 | |
|------------|--------------|---------|
| | SPOORBREEDTE | |
| Voorwaarde | (mm) | (inch.) |
| 1A | 825.0 | 32.4 |
| 1B | 897.0 | 35.3 |
| 2A | 719.6 | 28.3 |
| 2B | 1002.4 | 39.5 |
| 3A | 850.4 | 33.5 |
| 3B | 862.4 | 34.0 |
| 4A | 965.0 | 38.0 |
| 4B | 757.0 | 29.8 |

BANDEN, WIELEN EN BALLAST

Breedte voor spoor (turf & ind.)

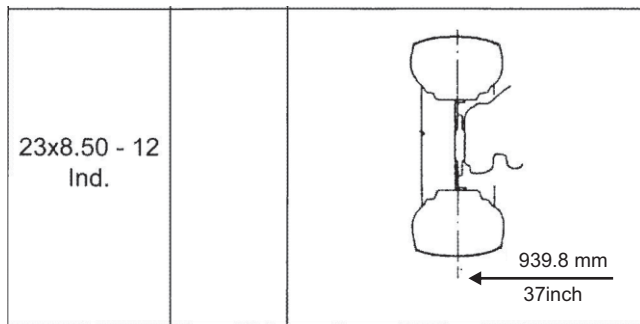
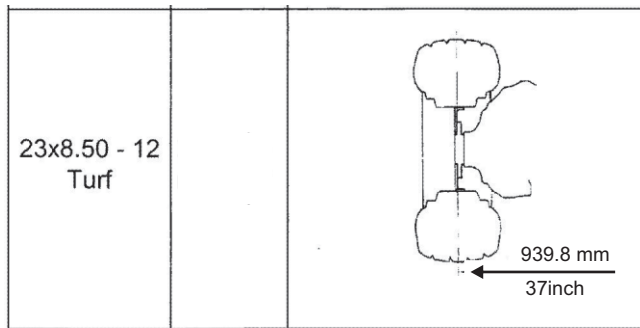

Breedte voor spoor (turf & ind)

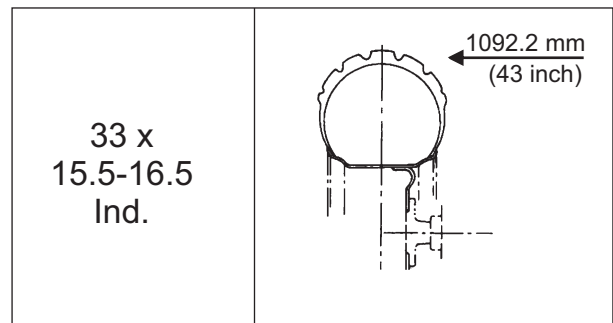
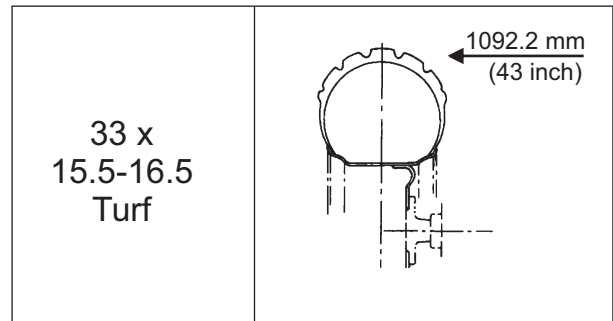

Opmerking:

Met turf en industriële banden wordt de aanpassing van de spoorbreedte niet aanbevolen

BALLAST

■ Voor ballast (optie)

Twee aantal front-end gewichten kunnen worden bevestigd aan de bumper voor stabiliteit en verbetering van de tractie.

Zware trekken en zware achter gemonteerde werktuigen hebben de neiging om voorwielen lift.

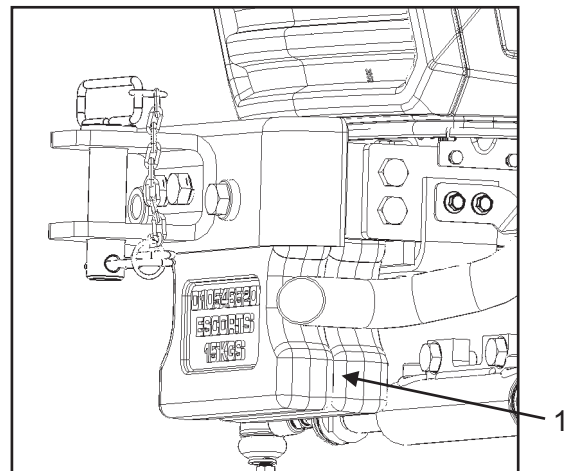

1.front eindgewicht

Opmerking:

[Voor installatie van maximaal 2 gewichten]

Naast het gewicht, zijn montage bout Kit (s) nodig voor de montage van het gewicht.

Belangrijk:

- Geen overbelasting van banden.
- Voeg geen extra gewicht toe dan hieronder aangegeven

| | |
|-----------------|--------------------------|
| Maximum gewicht | 15 kg x 2 pieces (30 kg) |
|-----------------|--------------------------|

ONDERHOUD

SERVICE-INTERVALLEN

| S. No | Items. | | Indicatie op de uur meter | | | | | Service-interval |
|-------|---|--------------|---------------------------|-----|-----|-----|------|--|
| | | | 50 | 300 | 550 | 800 | 1050 | |
| 1 | Motorolie. | Vervangen. | x | x | x | x | x | Elke 250 uur. van verrichting of om de 3 maanden die ooit vroeger is |
| 2 | Motorolie filter | Vervangen. | x | x | x | x | x | Elke 250 uur. van verrichting of om de 3 maanden die ooit vroeger is. |
| 3 | HST-filter. | Vervangen. | | x | | | | Eerste dienst op 50 uur. Verandering na elke 250 uur. |
| 4 | Transmissieolie. | Vervangen. | | | x | | | Na elke 400 uur. |
| 5 | Vooras geval olie. | Vervangen. | | | | x | | Na elke 900 uur. |
| 6 | Voorste as Pivot. | Aanpassen | x | x | x | x | x | Bij elke dienst |
| 7 | Invetten. | | x | x | x | x | x | 1) in normale staat elke 50 HR 2) in modderige of in puddelen toestand dagelijks |
| 8 | Wielbout koppel. | Controleren | x | x | x | x | x | Op elke service |
| 9 | Batterijtoestand. | Controleren | x | x | x | x | x | Op elke service |
| 10 | Air cleaner element | Schoon. | x | | | | | 1) in normale staat elke 100 uur, 2) in stoffige staat-op dagelijkse Basisreiniging |
| | | Vervangen. | | | | | | Elke 1000 uur. van de operatie of elke 12 maanden die ooit eerder |
| 11 | Brandstoffilter (type cartridge). | Vervangen. | x | x | x | x | x | Elke 250 uur. van verrichting of om de 3 maanden die ooit vroeger is |
| 12 | Ventilator gordel. | Aanpassen. | x | x | x | x | x | Op elke service |
| 13 | Rem. | Aanpassen. | x | x | x | x | x | Op elke service |
| 14 | Radiator slang en klem | Controleren. | x | x | x | x | x | Op elke service |
| | | Vervangen. | | | | | | Om de 4 jaar of zoals geadviseerd door monteur op basis van conditie |
| 15 | Tow-in. | Aanpassen. | x | x | x | x | x | Op elke service |
| 16 | Motor ventiel klaring. | Aanpassen. | | | x | | x | Elke 500 uur of zes maanden die ooit eerder is |
| 17 | Brandstof injectie nozzle injectiedruk. | Controleren. | | | x | | x | Elke 500 uur of zes maanden die ooit eerder is |
| 18 | Koelsysteem. | Flush. | | | | | | Om de 2 jaar |
| 19 | Koelvloeistof. | Vervangen. | | | | | | Om de 2 jaar |
| 20 | Fuse. | Vervangen. | | | | | | Controleer op elke dienst, vervang als & indien nodig |
| 21 | Gloeilamp. | Vervangen. | | | | | | |

Onderhoud

| | | | | | | | | |
|----|--------------------------------|-------------|---|---|---|---|---|--|
| 22 | Hydraulische zeef. | Controleren | x | x | x | x | x | Reiniging elke 100 uur, en bij elke dienst |
| | | Vervangen | | | | x | | Elke 750 service uur |
| 23 | Brandstoftank. | Controleren | | | x | | x | Elke 500 service uur |
| 24 | Starter motor. | Controleren | | | | | x | Elke 1000 service uur |
| 25 | Alternator. | Controleren | | | | | x | Elke 1000 service uur |
| 26 | Gloeibougies controleren. | Controleren | | | | | x | Elke 1000 service uur |
| 27 | Injectiepomp. | Controleren | | | | | | Om de 2 jaar |
| 28 | Motor startstelsel. | Controleren | x | x | x | x | x | Op elke service |
| | | Controleren | x | x | x | x | x | Op elke service |
| 29 | Water in de voorkant behuizing | | x | x | x | x | x | Op elke service |

Belangrijk:

1 luchtreiniger moet vaker worden gereinigd in ernstige stoffige omstandigheden, zoals aanbevolen in bovenstaande grafiek.

2 Vervang alleen indien nodig.

3 Raadpleeg uw lokale FARMTRAC dealer/distributeur voor deze dienst.

4 voor intensief gebruik/frequent pedaal toepassing, rempedaal vrij spel bij elke 100 HR.

SMERING EN ONDERHOUD OLIE GRAFIEK

| S.No. | Beschrijving. | Type/rang. | Kwaliteit (liter) |
|-------|--|---|-------------------|
| 1 | Motorolie. | API CF/CH-4 SAE 15W40. | 4.3 |
| 2 | Versnellingsbak olie. | SAE-80 W API GL-4 MACHT SONA ULTRA (M/S APAR). | 18 |
| 3 | Achteras olie en stuurbeheersing. | | |
| 4 | Voras olie differentiële huisvesting. | Type/rang. | 4 |

Opmerking: top-up in olie is toegestaan voor een beperkte hoeveelheid olie dwz achteras-2-3 liter & voras-0,5 liter. Voor grote hoeveelheid olie verandering (meer dan de bovengenoemde gespecificeerde grens), verandering volledig met zelfde hierboven vermelde rang van olie.

PERIODIEKE DIENST

HOE DE KAP TE OPENEN

Waarschuwing

Om lichamelijk letsel of overlijden te voorkomen door contact met bewegende delen;

- Open nooit de kap of de motor kant te dekken, terwijl de motor draait.
- Raak uitlaat of uitlaatpijpen niet aan terwijl ze warm zijn; Ernstige brandwonden kunnen leiden.

■ Hood

■ Open de kap

1. lichtjes Trek de kap om het te ontgrendelen met het trekken van de Release hendel.

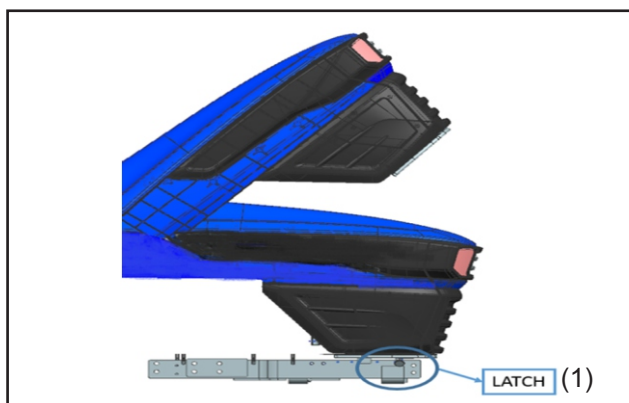

1. vergrendeling

2. Open de kap door het vasthouden van de bodem met beide handen.

■ Sluit de kap

1. Houd de kap met beide handen en duw hem naar beneden



2. bij het sluiten van de kap, gebruik beide handen weer.

DAGELIJKSE CONTROLE

▲ Waarschuwing

Om lichamelijk letsel of overlijden te voorkomen:

- Neem de volgende voorzorgsmaatregelen bij het controleren van de tractor.
- Parkeer de machine op stevige en vlakke ondergrond.
- Stel de parkeerrem in.
- Verlaag de uitvoering op de grond.
- Alle restdruk van het hydraulisch systeem vrijgeven.
- Stop de motor en verwijder de sleutel.

■ Wandeling rond inspectie

Kijk rond en onder de tractor voor dergelijke items als losse bouten, Trash build-up, olie of koelvloeistof lekken, gebroken of gedragen onderdelen.

■ Controleren en bijtanken

▲ Waarschuwing

Om lichamelijk letsel of overlijden te voorkomen:

- Rook niet tijdens het bijtanken.
 - Zorg ervoor dat de motor te stoppen voordat tanken.
1. Draai de sleutelschakelaar op "ON ", Controleer de hoeveelheid brandstof door brandstofmeter.
 2. Vul brandstoftank wanneer brandstofmeter 1/4 of minder brandstof in tank toont.

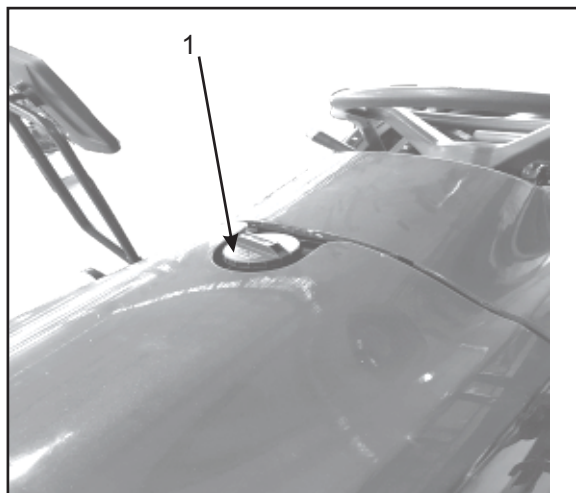

1. brandstoftank dop

Belangrijk:

- Sta niet toe dat vuil of Prullenbak te krijgen in het brandstofsysteem.
- Wees voorzichtig niet te laten de brandstoftank leeg geworden, anders lucht zal het brandstofsysteem in te voeren, noodzakelijk bloeden voor de volgende motor te starten.

Wees voorzichtig niet te morsen tijdens het bijtanken. Als je moet morsen, veeg het uit in een keer, of het kan een brand veroorzaken.

PERIODIEKE DIENST

■ Controle van de motorolie niveau

⚠ Waarschuwing

Om lichamelijk letsel of overlijden te voorkomen:

- **Zorg ervoor dat de motor te stoppen voordat het controleren van de olie-niveau.**

1. Parkeer de machine op een vlakke ondergrond.
2. Controleer de motorolie voor aanvang van de motor of 5 minuten of meer nadat de motor is gestopt.
3. om het olieniveau te controleren, trek de dipstick uit, veeg het schoon af, vervang het, en trek het uit opnieuw. Controleer om te zien dat het oliepeil in het gearceerde gebied ligt. Als het niveau te laag is, Voeg nieuwe olie op het voorgeschreven niveau op de olie-inlaat.

(Zie 'smeermiddelen ' in het gedeelte 'onderhoud '.)

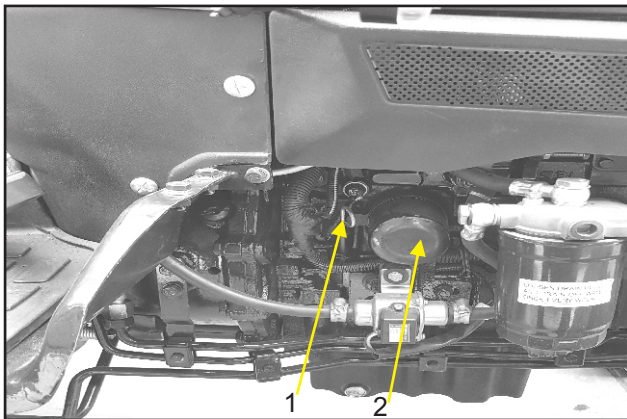

1. motorolie dipstick 2. Motorolie filter

Belangrijk:

- Bij gebruik van een verse olie, verwijder alle oude olie.
- Meng nooit twee verschillende soorten olie en gebruik de juiste kwaliteit olie zoals aanbevolen.
- Als het oliepeil laag is, voer dan geen motor uit.

■ Controle transmissie vloeistofniveau

1. Park de machine op een vlakke ondergrond, lager de uitvoering en sluit uit motor. Zorgen voor optimale bandenspanning.
2. om het olieniveau te controleren, trek de dipstick uit, veeg het schoon af, vervang het, en trek het uit opnieuw. Controleer om te zien dat het oliepeil ligt in het Kruis gearceerde gebied.

Als het niveau te laag is, Voeg nieuwe olie op het voorgeschreven niveau op de olie-inlaat. (Zie 'smeermiddelen ' in het gedeelte 'onderhoud '.)

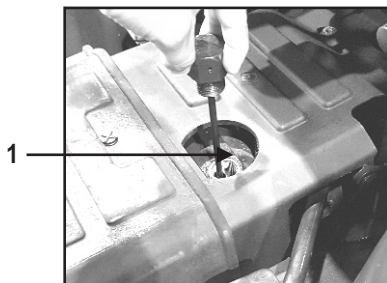

1. transmissie olie dipstick

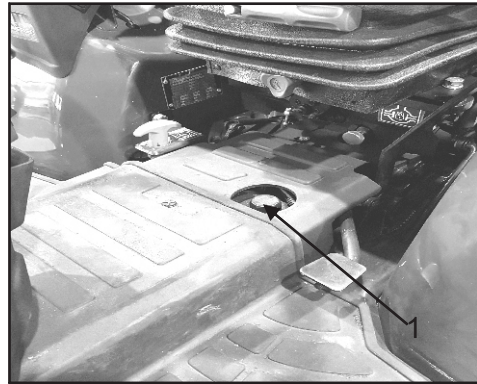

1. transmissie olie dipstick cum olie vullen haven.

Belangrijk:

Als het oliepeil laag is, voer dan geen motor uit.

■ Koelvloeistof niveau controleren

⚠ Waarschuwing

Om lichamelijk letsel of overlijden te voorkomen:

- **Verwijder geen radiator dop terwijl koelvloeistof heet is.**

Wanneer koel, roteer langzaam GLB aan de eerste einde en sta voldoende tijd voor bovenmatige druk toe om te ontsnappen alvorens het GLB volledig te verwijderen.

1. Controleer om te zien dat de koelvloeistof niveau is tussen de "FULL" en "LOW" merken van de Recovery tank.
2. Wanneer het koelmiddelen niveau wegens verdamping daalt, voeg zacht water slechts tot het volledige niveau toe. In geval van lekkage, voeg ANTIVRIES en zacht water in de opgegeven mengverhouding tussen minimum & maximumniveau.

Belangrijk:

- Als de radiator dop moet worden verwijderd, volg dan de voorzichtigheid boven en stevig opnieuw draai de dop.
- Gebruik schoon, fris zacht water en ANTIVRIES om de herstel tank te vullen.
- Als het water moet lekken, raadpleeg dan uw lokale FARMTRAC

Dealer/distributeur.

De hoeveelheid koelvloeistof is 5 LTR met 40:60 verhouding van koelvloeistof aan water.

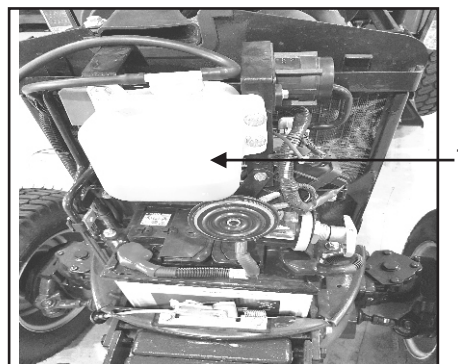

1. herstel fles

PERIODIEKE DIENST

ELKE 50 UUR

Smeermiddelen smering Breng een kleine hoeveelheid multifunctioneel vet op de volgende punten elke 50 uur:

Als u de machine in extreem natte en modderige omstandigheden bediend, smeert het vet fittingen vaker.

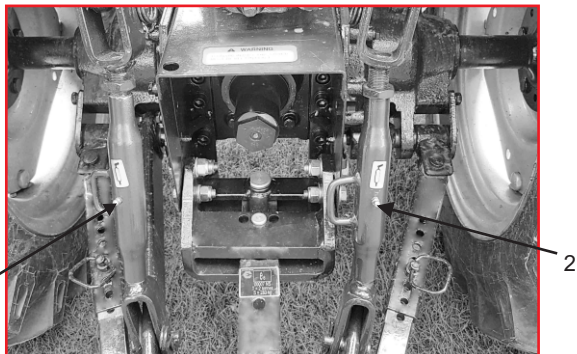

1, 2 vet punt (hijs stang)

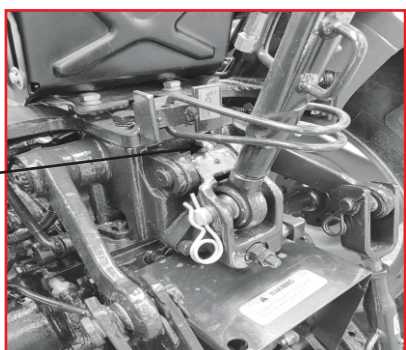

3.vet punt (bovenste link Montagebeugel)



4.vet punt (bovenste link)

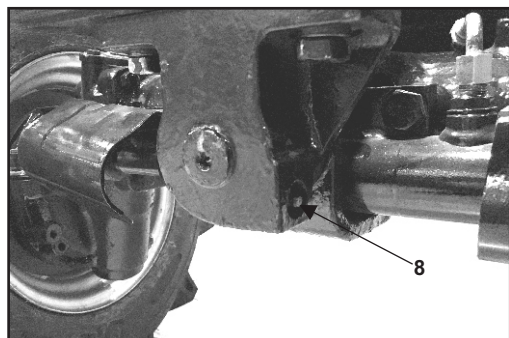

8. vet punt (4WD vooras)

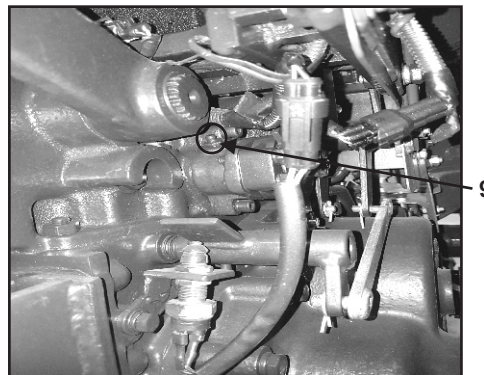

9. PC Sector on Hydraulic Housing

Replacing Transmission Oil Filter [HST]

Vervangen transmissie olie filter [HST]

⚠ Warschuwing

Om lichamelijk letsel of overlijden te voorkomen:

Zorg ervoor dat u de motor te stoppen voordat u de oliefilter patroon.

Laat de motor voldoende afkoelen, olie kan worden warm en kan branden.

1. plaats de olie pan onder de transmissie oliefilter en verwijder het filter. Verwijder de hydraulische oliefilter niet. Anders, de olie naar buiten komen.
2. zet een film van schone transmissie olie op de rubberen afdichting van de nieuwe filter.
3. snel draai het filter totdat het contact met de montage oppervlak, dan, met een filter sleutel, draai het een extra 1 beurt alleen.
4. nadat het nieuwe filter is vervangen, vul de Transmissieolie tot de bovengrens van de dipstick.
5. na het runnen van de motor voor een paar notulen, einde de motor en controleer opnieuw het olieniveau, Voeg olie aan het voorgeschreven niveau toe.
6. Zorg ervoor dat de transmissie vloeistof niet voorbij het zegel op het filter lekt.

TRANSMISSIE OLIE FILTER BELANGRIJK:-

- Om te voorkomen dat ernstige schade aan het hydraulische systeem, gebruik alleen een Escorts echte filter.
- Gebruik de tractor niet onmiddellijk na het veranderen van de transmissie vloeistof.

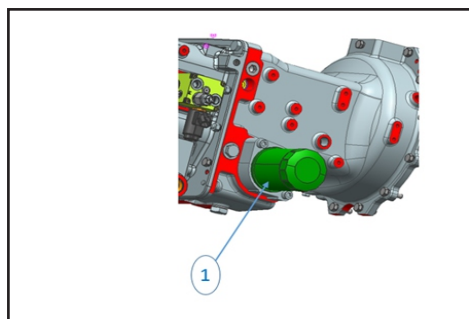

TRANSMISSIE OLIE FILTER

PERIODIEKE DIENST

■ Reiniging evacuatie ventiel

Open de evacuatie klep en schoon om zich te ontdoen van grote deeltjes van stof en vuil.

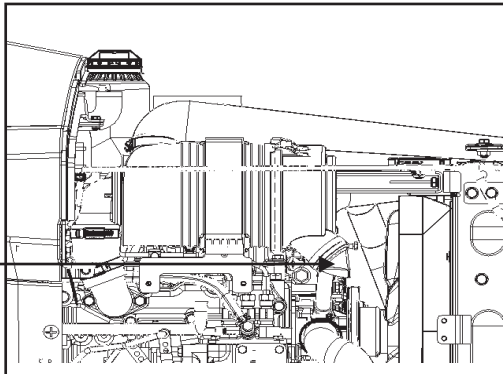

1. de klep van de evacuatie

Reiniging grill en radiator scherm

⚠ Waarschuwing

Om lichamelijk letsel of overlijden te voorkomen:

Zorg ervoor dat de motor te stoppen en verwijder de sleutel voor het verwijderen van de Prullenbak Guard.

1. Controleer de voorkant grill en de zijkant schermen om zeker te zijn dat ze schoon zijn van puin.
2. Maak het scherm los en verwijder alle vreemde materialen en reinig de voorkant van de radiator volledig.



1. Trash Guard

Belangrijk:

- Grill en Trash Guard moet schoon zijn van puin om de motor te voorkomen oververhitting en een goede lucht inname voor de luchtreiniger mogelijk te maken.

■ Controle van het rempedaal

1. Inspecteer de rempedaal voor vrij reizen, en vlotte verrichting.
2. pas aan als er een onjuiste meting is gevonden: (Zie 'rempedaal aanpassen' in 'bij elke Service' in 'periodieke Service'.)

Controle meters, meter en instrumentenpaneel

1. Inspecteer het instrumentenpaneel voor gebroken meters, meters en Easy Checker (TM).

2. Vervang indien gebroken.

Controle hoofd licht, gevaar licht enz.

1. Inspecteer de lichten voor gebroken bollen en lenzen.
2. Vervang indien gebroken.

■ Controle van de veiligheidsgordel en ROPS

1. Controleer altijd de conditie van de veiligheidsgordel en ROPS het vastmaken van de hardware vóór de operationele tractor.
2. Vervang indien beschadigd.

■ Controleren en reinigen van elektrische

Bedrading en Batterijkabels

⚠ Waarschuwing

Om lichamelijk letsel of overlijden te voorkomen:

- Een losgemaakte terminal of connector, of beschadigde draad kan invloed hebben op de prestaties van elektrische componenten of veroorzaken kortsluiting. Lekkage in elektrische systeem kan leiden tot een brandgevaar, een lege batterij of schade aan elektrische componenten.

- Vervang beschadigde draden of verbindingen onmiddellijk.

- Als een zekering snel na vervanging waait,

GEBRUIK EEN GROTER DAN AANBEVOLEN ZEKERING OF DOOR HET PASSEREN VAN DE ZEKERING SYSTEEM.

- Veel bedrading verbindingen zijn beschermd door waterdichte pluggen, Plug en haal deze aansluitingen zorgvuldig en zorg ervoor dat ze correct zijn afgedicht na de montage.
- Ophoping van stof, kaf of gemorste brandstof deposito's rond de batterij, elektrische bedrading, motor of uitlaatsysteem zijn een brandgevaar. **SCHOON DEZE ZIJN ALS VOOR AANVANG VAN HET WERK.**

Om te voorkomen dat vroegtijdige elektrische storingen niet rechtstreeks van toepassing hoge druk water op de batterij, bedrading, connectoren, elektrische componenten of instrumentenpaneel.

Inspecteer het volgende regelmatig:

1. Controleer bedrading voor geschuurd of gekraakte isolatie.
2. Controleer bedradings harnas klemmen. Vervang indien nodig.
3. Controleer aansluitingen en klemmen voor losheid, vervuiling of oververhitte (verkleurde) verbindingen.
4. Controleer het instrumentenpaneel voor een correcte werking van schakelingen en meters. Raadpleeg uw FARMTRAC dealer/distributeur met betrekking tot onderhoud, diagnose en reparatie.

■ Controle van beweegSTANGe onderdelen

Als een van de beweegSTANGe onderdelen, zoals hendels en pedalen, is niet soepel verplaatst als gevolg van roest of plakkerig materiaal, probeer niet om het te dwingen in beweging.

In het bovenstaande geval, verwijder de roest of het kleverige materiaal, en breng olie of vet op de relevante plek, anders kan de machine beschadigd raken.

PERIODIEKE DIENST

Controle motor start systeem

◆ Voorbereiding voordat de gebruiker aanwezigheids schakelaar wordt getest.

1. zit op de zitplaats van de gebruiker.
2. Stel de parkeerrem in en stop de motor.
4. Verplaats de versnellingspook van het bereik naar de positie "neutraal".
5. Verplaats de PTO-keuzehendel naar de "NEUTRALE" positie.
6. plaats de sleutel om de motor te starten.
7. sta op. (Haal niet uit de machine.)
8. de motor moet uit na ongeveer 7-8 seconde sluiten.
9. als het niet stopt, raadpleeg dan uw lokale FARMTRAC dealer/distributeur voor deze dienst.

EEN ZEER SERVICE

Controle wiel bout koppel

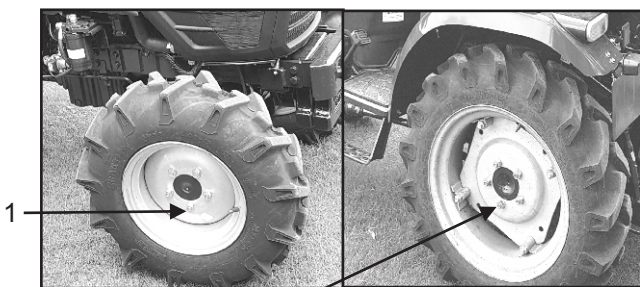

1.110 aan 130 N-m. 2.245 aan 270 N-m.

Batterij conditie controleren

- Controleer nooit de batterijlading door het plaatsen van een metalen voorwerp over de berichten.
- Gebruik een voltmeter of Areometer.

Gevaar

Om de mogelijkheid van batterij explosie te vermijden;

Voor de navulSTANGe type batterij, volg onderstaande instructies.

- Gebruik of laad het navulSTANGe type batterij niet als het vloeistofniveau lager is dan het onderste (ondergrens) merk. Anders kunnen de onderdelen van de batterij component voortijdig verslechteren, wat de levensduur van de batterij kan verkorten of een explosie veroorzaken. Controleer het vloeistofniveau regelmatig en voeg gedestilleerd water, zoals vereist, zodat de vloeistofniveau is tussen de bovenste en onderste niveaus.



Waarschuwing

Om lichamelijk letsel of overlijden te voorkomen:

- Verwijder de batterijklep nooit terwijl de motor draait.
- Houd elektrolyt uit de buurt van ogen, handen en kleren.
- Als u spatte met het, was het weg volledig met water onmiddellijk en krijg medische aandacht.

- Houd open vonken en vlammen uit de buurt van de batterij te allen tijde. Waterstof gas vermengd met zuurstof wordt zeer explosief.

Draag oogbescherming en rubberen handschoenen bij het werken rond de batterij. De batterij verkort de levensduur en draagt bij aan de onderhoudskosten.

De originele batterij is onderhoudsvrij, maar vergt wat het onderhouden.

Als de batterij zwak is, zal de motor moeilijk zijn om te beginnen en de lichten zullen worden gedimd.

Het is belangrijk om de batterij periodiek te controleren.

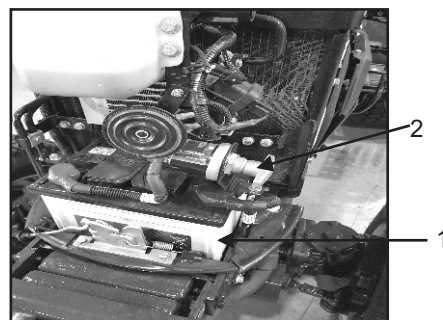

1. Batterij 2. Batterij isolator Schakelaar

RECHTSOM DRAAIEN.
OM IN TE SCHAKELEN.

TELLER ROTEREN
RECHTSOM NAAR
TURN UIT

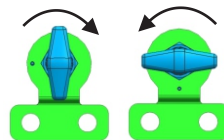

UIT POSITIE OP POSITIE

Batterij isolator is gebruikt om de controle van DC te bereiken.

Opmerking: Het wordt aanbevolen om de batterij verbinding van andere elektrische apparatuur te snijden, terwijl het verlaten van de tractor. Dit zal de levensduur van de batterij verbeteren.

◆ Opladen van de batterij

⚠ Waarschuwing

Om lichamelijk letsel of overlijden te voorkomen:

- Wanneer de batterij wordt geactiveerd, waterstof en zuurstof gassen in de batterij zijn zeer explosief. Houd open vonken en vlammen uit de buurt van de batterij te allen tijde, vooral bij het opladen van de batterij.
- Als u de batterij oplaadt, zorgt u ervoor dat de ventilatie doppen stevig op zijn plaats zijn (indien uitgerust).
- Wanneer u de kabel loskoppelt van de batterij, begint u eerst met de negatieve Terminal. Bij het aansluiten van de kabel aan op de batterij, eerst beginnen met de positieve Terminal.
- Controleer nooit de batterijlading door het plaatsen van een metalen voorwerp over de berichten.

Gebruik een voltmeter of Areometer.

1. om de batterij te vertragen, sluit u de batterij positieve Terminal aan op de lader positieve Terminal en de negatieve naar de negatieve, dan opladen op de standaard manier.

PERIODIEKE DIENST

- een verhogings last is slechts voor noodsituaties. Het zal de batterij gedeeltelijk opladen tegen een hoog tempo en in een korte tijd.
Bij gebruik van een boost-charged batterij, is het noodzakelijk om de batterij op te laden zo vroeg mogelijk. Als u dit niet doet, wordt de levensduur van de batterij verkort.
- de batterij wordt opgeladen als het indicatie scherm groen wordt van zwart.
- bij het uitwisselen van een oude batterij voor een nieuwe, gebruik batterij van gelijke specificatie weergegeven in tabel 1.

| Volt (V) | Capaciteit bij 5 HR (AH) | Koude cranking Ampère (A) |
|----------|--------------------------|---------------------------|
| 12 | 65 | 540 |

♦ Richting voor opslag

- bij het opslaan van de tractor voor een lange periode, verwijder de batterij van de tractor, de elektrolyt aan te passen aan het juiste niveau en op te slaan in een droge plaats uit direct zonlicht.
- de batterij zelf-lozingen terwijl het wordt opgeslagen.
Laad het eens om de 3 maanden in hete seizoenen en eens om de 6 maanden in koude seizoenen op.

Rempedaal aanpassen

⚠ Waarschuwing

Om lichamelijk letsel of overlijden te voorkomen:

- Stop de motor en de wielen voor het controleren van het rempedaal.

| | |
|--------------------------------|---|
| Juiste rempedaal gratis reizen | 25 mm op het pedaal |
| | Houd de gratis reizen in de rechter en linker rem pedalen gelijk. |

- laat de parkeerrem los.
- Druk de rempedaal enigszins in en meet vrij reizen bij de bovenkant van pedaalslag.
- als de aanpassing nodig is, draai de slot noot los en draai de turnbuckle om de staaf lengte binnen aanvaardSTANGe grenzen aan te passen.
- Draai de borgmoer opnieuw aan.

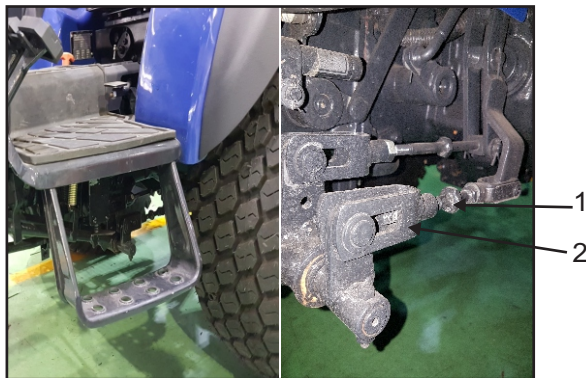

1. de noot van het slot 2. Draai gesp

Controle radiator slang en klem

⚠ Waarschuwing

Om lichamelijk letsel of overlijden te voorkomen:

- Zorg ervoor dat de motor te stoppen en verwijder de sleutel voor het controleren van radiator slang en klem.
- Laat de motor en het koelmiddel voldoende afkoelen alvorens te controleren.

Controleer om te zien of radiatorslangen goed zijn vastgesteld op elke dienst.

- als de slangklemmen losse of water lekken zijn, draaibanden stevig vast.
- Vervang de slangen en draai de slangklemmen stevig vast, als de radiatorslangen gezwollen, gehard of gekraakt zijn.
Vervang slangen en slangklemmen op elke dienst indien gecontroleerd en vond dat de slangen gezwollen zijn, verhard of geSTANGsten.

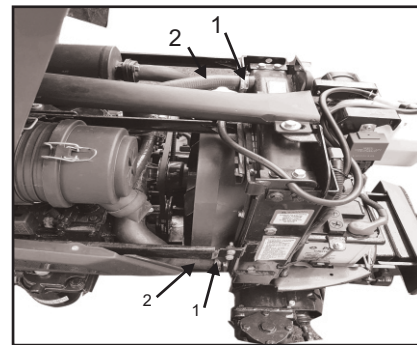

1. radiator klem 2. Radiator slang

Voorzorgsmaatregel bij oververhitting

Neem de volgende acties in het geval de koelvloeistof temperatuur bijna of meer is dan het kookpunt, die heet "oververhitting"

- Parkeer de tractor op een veilige plaats en houd de motor op stationair toerental.
- Stop de motor niet plotseling, maar stop het na ongeveer 5 minuten van gelost stationair draaien.
- Houd jezelf goed weg van de machine voor nog eens 10 minuten of terwijl de stoom waait uit.
- Controleer of er geen gevaren zijn, zoals brandwonden. Ontdoen van de oorzaken van oververhitting volgens de handleiding, zie "Probleemoplossing" sectie, en vervolgens start de motor opnieuw.

Het aanpassen van tow-in

- Park tractor op een vlakke plaats.
- Turn stuurwiel, zodat de voorwielen zijn in de rechte vooruit positie.
- Verlaag de uitvoering, Vergrendel het Park rem en stop de motor.
- meet de afstand tussen de band kralen aan de voorkant van de band, naaf hoogte.

PERIODIEKE DIENST

- meet de afstand tussen de band kralen aan de achterzijde van de band, naaf hoogte.
- front afstand moet worden 4 tot 12mm (0,15 tot 0,47 in.) minder dan achterste afstand. Zo niet, aanpassen tie Rod lengte.

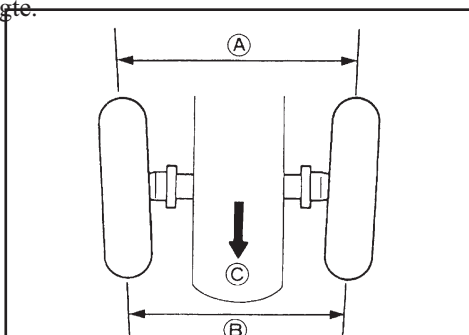

A. wiel aan wiel bij achter B. wiel aan wiel bij voorzijde
C. VOOR

◆ Procedures aanpassen

- Draai de tie-Rod moer.
- Draai de tie-Rod joint om de stang lengte aan te passen totdat de juiste tow-in meting wordt verkregen.
- restrakken de tie-Rod moer.

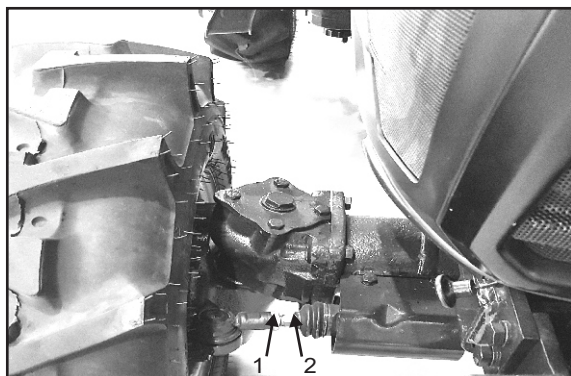

1. tie-staaf noot 2. Tie-Rod joint

De spanning van de ventilator riem aanpassen

▲ Waarschuwing

Om lichamelijk letsel of overlijden te voorkomen:

- Zorg ervoor dat u de motor stopt voordat u de riemspanning controleert.

| | |
|--------------------------------|--|
| Juiste ventilator riemspanning | Een afbuiging van tussen 10 tot 12 mm (0,39 tot 0,47 in.) wanneer de gordel in het midden van de spanwijdte wordt gedrukt. |
|--------------------------------|--|

- Stop de motor en verwijder de sleutel.
- Breng matige duim druk aan riem tussen katrollen.
- als de spanning onjuist is, draai de alternator bevestigingsbouten en, met behulp van een hendel geplaatst tussen de alternator en de motorblok, trek de alternator uit totdat de afbuiging van de gordel valt binnen aanvaardSTANGe grenzen.
- Vervang de ventilator gordel als deze beschadigd is.

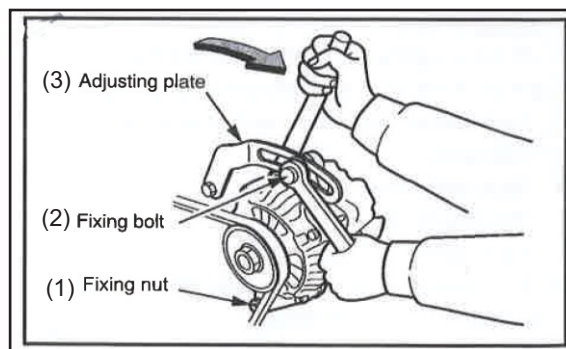

Ventilator gordel aanpassing

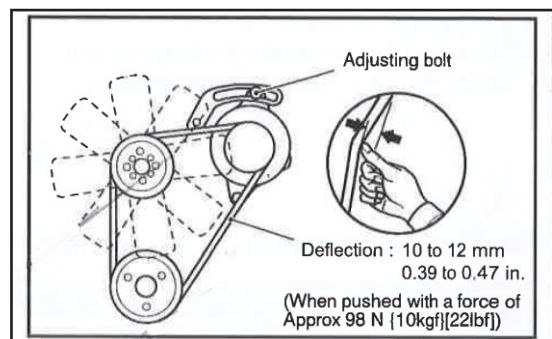

Aanpassing vooras Pivot [4WD]

▲ waarschuwing

Om lichamelijk letsel of overlijden te voorkomen:

- Parkeer de tractor op een vlakke plaats.
- Verlaag de uitvoering, Vergrendel de parkeerrem en stop de motor.

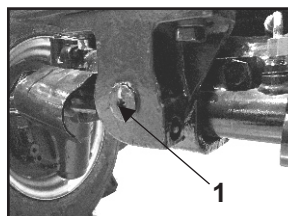

1. voorste as Pivot.

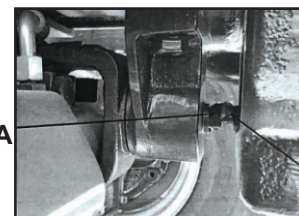

De vooras Pivot aan te passen.

Procedure:

- Draai de vergrendelings moer (A) los. Draai de instelschroef (B) zodat de oscillerende lading 100-150N (10-15 Kgf) is.
- Draai de moer van het slot (A) aan 40-50 nm.
- Controleer & aan te passen bij elke dienst.

ELKE 100 UUR.

Reiniging Luchtreiniger primair element

PERIODIEKE DIENST

⚠ Waarschuwing

Om lichamelijk letsel of overlijden te voorkomen:

- **Zorg ervoor dat de motor te stoppen en verwijder de sleutel voor het reinigen van luchtfilter element.**

1. Verwijder de luchtreiniger deksel en de primaire element.
2. Reinig het primaire element:
(1) wanneer het droge stof aan het element kleeft, blaas samengeperste lucht van de binnenkant, die het element draait.
Druk van perslucht moet onder 205 kPa (2,1 KGF/cm², 30 psi).
3. Vervang luchtzuiveringstoestel primair element:
Eenmaal per jaar of na elke zesde reiniging, indien het eerst komt.

Opmerking:

- Controleer om te zien of de klep van de evacuatie is geblokkeerd met stof.

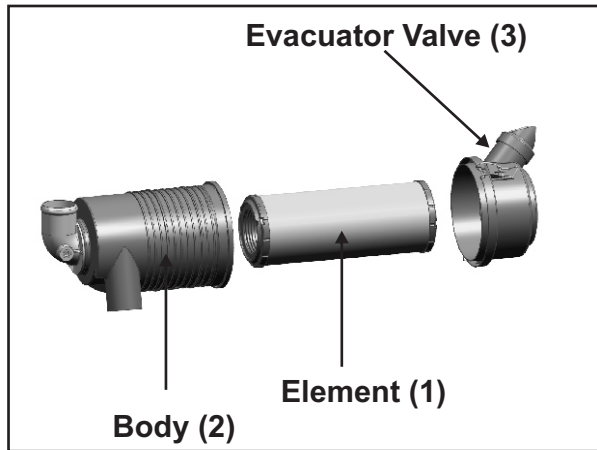

Belangrijk:

- De luchtreiniger maakt gebruik van een droog element, nooit van toepassing olie.
- Voer de motor niet uit met het filterelement verwijderd. Zorg ervoor dat het deksel te monteren met de pijl ^ (aan de achterzijde van de cover) rechtop. Als het deksel niet goed is gemonteerd, zal de evacuatie klep niet functioneren en stof zal zich houden aan het element.
- Raak het secundaire element niet aan, behalve in gevallen waarin vervanging is vereist. (Zie 'vervangend luchtzuiverings element' in 'elke 1 jaar' in 'periodieke service'.)

♦ Evacuatie ventiel

Open de evacuatie klep een keer per week onder normale omstandigheden-of dagelijks bij gebruik in een stoffige plaats-om zich te ontdoen van grote deeltjes van stof en vuil.

Controle hydraulische Stainer

1. Controleer om te zien dat alle lijnen en slangklemmen zijn strak en niet beschadigd.
2. als slangen en klemmen worden gevonden gedragen of beschadigd, vervang of repareer ze in een keer.

CControlle hydraulische Stainer

1. Controleer om te zien dat alle lijnen en slangklemmen zijn strak en niet beschadigd.
2. als slangen en klemmen worden gevonden gedragen of beschadigd, vervang of repareer ze in een keer

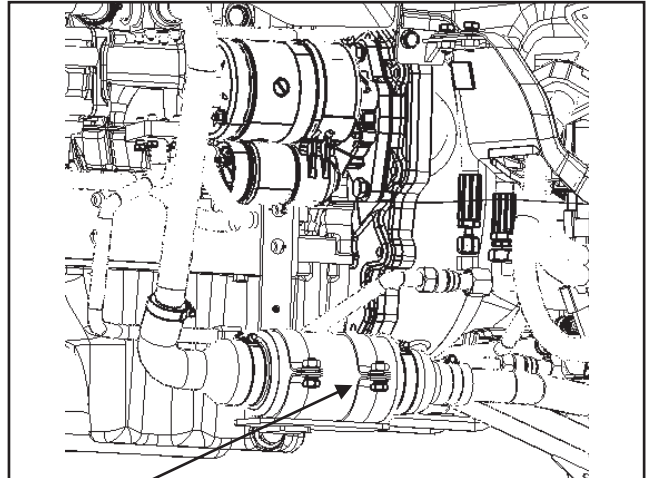

1. hydraulische roestvrij

ELKE 250 UUR.

Vervangen van de motorolie filter.

⚠ Waarschuwing

Om lichamelijk letsel of overlijden te voorkomen:

- Zorg ervoor dat u de motor stopt voordat u de oliefilter cartridge wijzigt.
- Laat de motor voldoende afkoelen, olie kan worden warm en kan branden.

1. Verwijder het oliefilter.
2. zet een film van schone motorolie op de rubberen afdichting van de nieuwe filter.
3. Draai het filter snel vast totdat het de montage oppervlak contacteert.

Draai de filter met de hand een extra 1/2 beurt alleen.

4. nadat het nieuwe filter is vervangen, daalt de motorolie normaalgesproken een beetje. Zorg ervoor dat de motorolie niet lek door het zegel en zorg ervoor dat het oliepeil te controleren op de dipstick. Dan, vul de motorolie tot het voorgeschreven niveau.

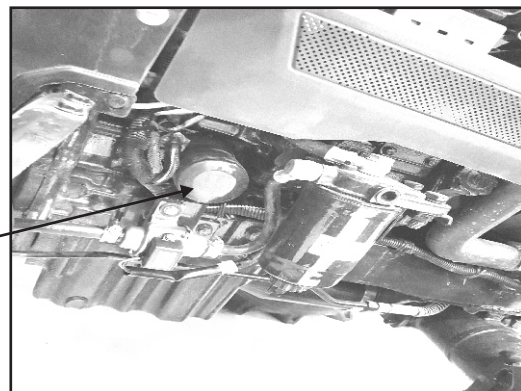

1. motorolie filter

PERIODIEKE DIENST

Belangrijk:

Om ernstige schade aan de motor te voorkomen, gebruik alleen een FARMTRAC echte filter.

Veranderende motorolie

⚠ Waarschuwing

Om lichamelijk letsel of overlijden te voorkomen:

- Zorg ervoor dat de motor te stoppen voordat het veranderen van de olie.
 - Laat de motor voldoende afkoelen, olie kan worden warm en kan branden.
1. om de gebruikte olie drain, verwijder de aftapplug aan de onderkant van de motor en afvoer van de olie volledig in de olie pan.
Alle gebruikte olie kan gemakkelijk worden afgevoerd wanneer de motor nog warm is.
 2. na het aftappen opnieuw installeren van de aftapplug.
 3. Vul met de nieuwe olie tot aan de bovenste lijn op de dipstick (Zie "smeermiddelen" in "onderhoud" sectie.)

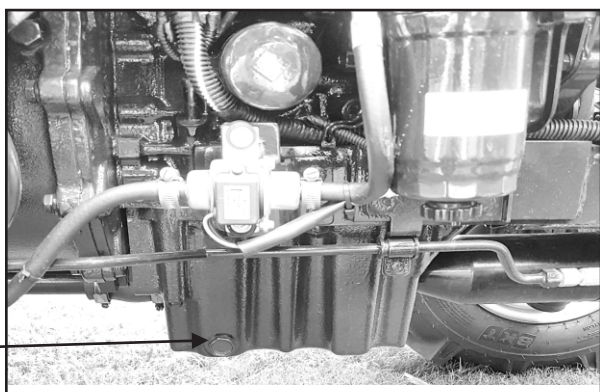

1. motorolie afvoer plug



1. motorolie afvoer plug

Reinigings brandstof filter.

⚠ Waarschuwing

Om lichamelijk letsel of overlijden te voorkomen:

- Stop de motor en verwijder de sleutel voor het controleren van brandstof lijnen en brandstof filter.

Controleer de brandstofleidingen periodiek. De brandstofleidingen zijn onderhevig aan slijtage en veroudering. Brandstof kan lekken uit op de lopende motor, waardoor een brand.

Bescherm uw handen bij het gebruik van kerosine om componenten schoon te maken.

Deze taak moet niet worden gedaan in het veld, maar op een schone plaats.

1. los en verwijder de filter kom, en spoel de binnenkant met kerosine.
2. Haal het element en dompel het in de kerosine te spoelen.
3. na het reinigen, Monteer de brandstoffilter, het houden van stof en vuil.
4. Bleed het brandstofsysteem.

(Zie de sectie 'service als vereist' in 'periodieke service'.)

Belangrijk:

Wanneer de brandstof filter kom is verwijderd, brandstof stroomt uit de brandstoftank. Als de brandstoftank is bijna vol, echter, zal de brandstof terug te vloeien van de brandstof terug pijp naar de brandstof filter. Voor het controleren, zorg ervoor dat de brandstoftank is minder dan half-vol.

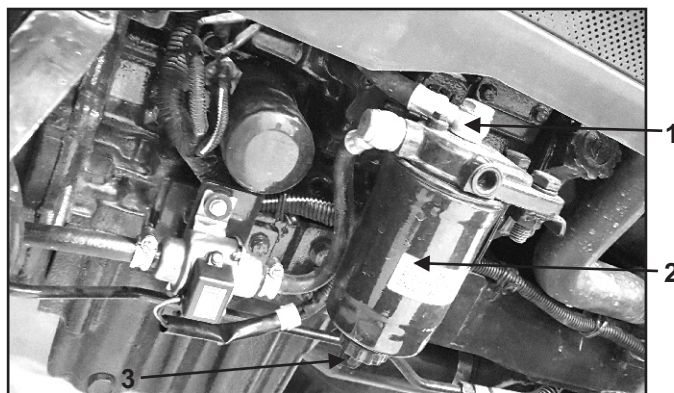

1. bloeden schroef 2. Brandstof filter 3. Aftap plug

Belangrijk:

- Als stof, vuil of water het brandstofsysteem binnenkomt, zijn de brandstofpomp en injectie sproeiers onderworpen aan vroegtijdige slijtage. Om dit te voorkomen, moet u de brandstof filter Bowl en element periodiek schoon te houden.

ELKE 500 UUR

- . Aanpassing motor ventiel klaring. Raadpleeg uw lokale FARMTRAC dealer/distributeur voor deze dienst.
- Controleren van brandstof injectie nozzle Injectiedruk Raadpleeg uw lokale FARMTRAC dealer/distributeur voor deze dienst.
- Schone brandstoftank.

OP HET EERSTE 800 UUR (DAAROPVOLGEND ELKE 1000 UUR.)

PERIODIEKE DIENST

Veranderende transmissie vloeistof

▲ Waarschuwing

Om lichamelijk letsel of overlijden te voorkomen;

Laat de motor voldoende afkoelen, olie kan worden warm en kan branden.

Park de tractor op glad en schoon oppervlak.

1. om de gebruikte olie drain, verwijder de aftapplug aan de onderkant van de transmissie geval en afvoer van de olie volledig in de olie pan.

2. na het aftappen opnieuw installeren van de aftapplug.

3. Vul met nieuwe FARMTRAC UTTO vloeistof tot de bovengrens op de dipstick.

(Zie "smeermiddelen" in "onderhoud" en "DAGELIJKSE CONTROLE" in "periodieke

Service "sectie)

4. na het runnen van de motor voor een paar notulen, einde het en controleer opnieuw het olieniveau; Voeg olie op voorgeschreven niveau.

5. goed ontdoen van gebruikte olie.

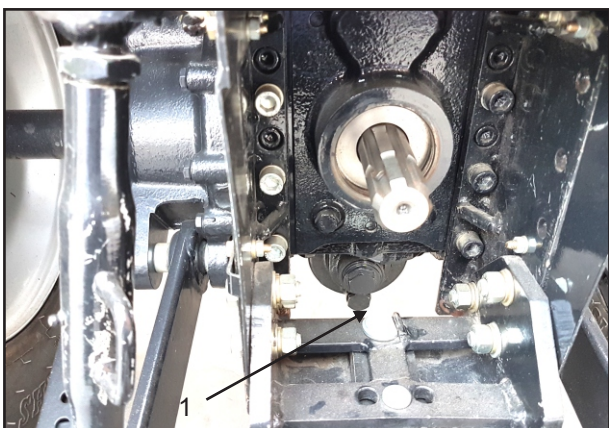

1. transmissie aftap plug



1. transmissie dipstick

Belangrijk:

- Gebruik de tractor niet onmiddellijk na het veranderen van de transmissie vloeistof.

Veranderende vooras geval olie

1. Parkeer de tractor op een stevig, vlak en vlakke ondergrond.
2. om de gebruikte olie drain, verwijder de linker en rechter afvoer pluggen en het vullen van de stekker aan de vooras geval en afvoer van de olie volledig in de olie pan.
3. na het aftappen, opnieuw installeren van de afvoer pluggen.
4. Vul met nieuwe olie tot de bovenste inkeping op de dipstick. (Zie "smeermiddelen" in "onderhoud")

Belangrijk:

- Controleer na 10 minuten het oliepeil opnieuw; Voeg olie op voorgeschreven niveau.
5. na het vullen, opnieuw installeren van de vulling stekker.
 6. Gooi de gebruikte olie op de juiste wijze af.

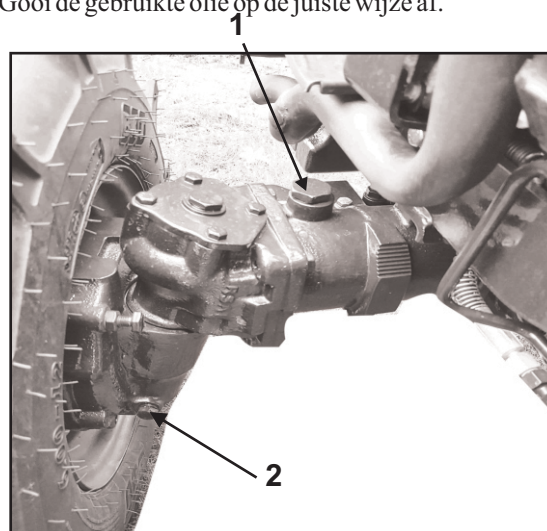

1. Vulstekker 2. Aftapplug

Drainage front behuizing water

De tractor is uitgerust met 2No's aftappluggen (PLUG-1, & PLUG-2) onder de voorste behuizing. Na het werken in de regen, modder, sneeuw of tractor is gewassen, water kan krijgen in de koppeling huisvesting.

Verwijder de aftappluggen (1 & 2) en afvoer van het water, dan opnieuw installeren van de stekkers.

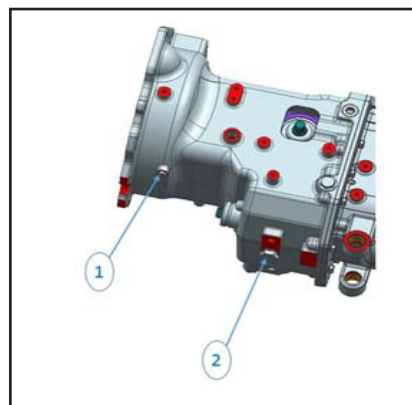

AFVOER VAN WATER AAN DE VOORKANT

PERIODIEKE DIENST

| | Beschrijving | Torque |
|--------------|-----------------|-----------|
| DRAIN PLUG 1 | BOLT M8x1.25-16 | 14 -21Nm |
| DRAIN PLUG 2 | PLUG M20x2.0-6g | 55 - 65Nm |

ELKE 1000 UU

- Controleer de start motor.
- Controleer de alternator.
- Controleer de gloeibougie.

ELKE 1 JAAR

• Vervangen luchtzuiveringstoestel primair element, zoals aanbevolen in de service Chart

Belangrijk:

• Om ernstige schade aan de motor te voorkomen, gebruik alleen een FARMTRAC echte filter.

OMDE 2 JAAR

- Koelsysteem spoelen en koelvloeistof wijzigen
- Controle van de injectiepomp. Raadpleeg uw lokale FARMTRAC dealer/distributeur voor deze dienst.

⚠ Waarschuwing

Om lichamelijk letsel of overlijden te voorkomen:

• **Verwijder geen radiator dop terwijl koelvloeistof heet is.**

Wanneer koel, roteer langzaam GLB aan de eerste einde en sta voldoende tijd voor bovenmatige druk toe om te ontsnappen alvorens het GLB volledig te verwijderen.

1. Stop de motor, verwijder de sleutel en laat het afkoelen.
2. om de koelvloeistof afvoer, koppelt u de radiator slang (motor kant), en verwijder de radiator dop. De radiator dop moet worden verwijderd om volledig afvoer van de koelvloeistof.
3. nadat alle koelvloeistof is afgevoerd, sluit u de radiator slang.
4. Vul met schoon zacht water en koelsysteem schoner.
5. Volg de aanwijzingen van de schonere instructie.
6. na het spoelen, vul met schoon zacht water en anti bevriezen totdat de koelvloeistof niveau is net onder de radiator dop.
Installeer de radiator dop stevig.
7. Vul met koelvloeistof tot aan de "maximum" merk van de herstel tank.
8. Start en bedien de motor voor enkele minuten.
9. Stop de motor, verwijder de sleutel en laat afkoelen.
10. Controleer de koelvloeistof niveau van de herstel tank en voeg koelvloeistof indien nodig.
11. goed beschikken over gebruikte koelvloeistof.

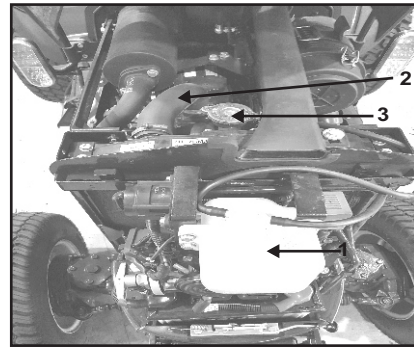

1 de fles van de terugwinning
2. Radiator slang 3. Radiator dop

Belangrijk:

- Start de motor niet zonder koelvloeistof.
- Gebruik schoon, fris zacht water en ANTIVRIES om de radiator en de herstel tank te vullen.
- Bij het mengen van de ANTIVRIES met water, de antivries mengverhouding is 50%.
- Draai de radiator dop stevig vast. Als de dop is los of verkeerd gemonteerd, kan het water lekken uit en de motor kon oververhit raken.

ANTIVRIES

⚠ Waarschuwing

Om lichamelijk letsel of overlijden te voorkomen:

- Bij het gebruik van antivries, op een zekere bescherming, zoals rubberen handschoenen (antivries bevat GIF.) -
 - Als het wordt ingeslikt, onmiddellijk medische hulp vragen. Maak niet een persoon te gooien, tenzij verteld om dit te doen door vergiftiging controle of een zorgverlener. Gebruik standaard eerste hulp en CPR voor tekenen van shock of hartstilstand. Bel uw lokale Poison Control Center of uw lokale alarmnummer voor verdere hulp.
 - Als antivries in contact komt met de huid of kleding, was het onmiddellijk uit. Meng geen verschillende soorten antivries. Het mengsel kan chemische reactie veroorzaken die schadelijke substanties veroorzaakt.
 - Antivries is zeer licht ontvlambaar en explosief onder bepaalde voorwaarden. Houd vuur en kinderen uit de buurt van antivries.
 - Bij het aftappen van vloeistoffen uit de motor, plaats een container onder de motor lichaam.
 - Giet geen afval op de gronden, in een afvoer, of in een waterbron.
 - Let ook op de relevante milieubeschermingsvoorschriften bij de verwijdering van antivries.
 - Gebruik altijd een 50/50 mix van lange levensduur koelvloeistof en schoon zacht water in FARMTRAC motoren. Raadpleeg uw lokale FARMTRAC dealer/distributeur met betrekking tot koelvloeistof voor extreme omstandigheden.
1. Long-Life koelvloeistof (hierna LLC) komt in verschillende soorten. Gebruik ethyleenglycol (BIJV.) type voor deze motor.

PERIODIEKE DIENST

- voordat in dienst LLC-gemengd koelwater, vul de radiator met zoet water en weer leeg.
Herhaal deze procedure 2 of 3 keer om de binnenkant schoon te maken.
- het mengen van de LLC premix 50% LLC met 50% schoon zacht water. Bij het mengen, roer het goed, en vul vervolgens in de radiator.
- de procedure voor het mengen van water en antivries verschilt naargelang het merk van de antivries en de omgevingstemperatuur. Refereer naar SAE J1034 standaard, meer specifiek ook voor SAEJ814c.

| Vol.% ANTIVRIES | Vriespunt | | Kookpunt | |
|--------------------|-----------|-------|----------|-------|
| | °C | °F | °C | °F |
| 50 | -34 | -29.2 | 107 | 224.6 |

- * Bij 1,013 x 10⁵ PA (760mmHg) druk (atmosferisch). Een hoger kookpunt wordt verkregen door gebruik te maken van een radiator druk dop die de ontwikkeling van de druk in het koelsysteem toelaat.
- het toevoegen van de LLC
 - Voeg alleen water als het mengsel vermindert in hoeveelheid door verdamping.
 - als er een mengsel lek, voeg de LLC van dezelfde fabrikant en type in hetzelfde mengsel percentage.
Voeg nooit een lange levensduur koelvloeistof van de verschillende fabrikant. (Verschillende merken kunnen verschillende additieve componenten hebben, en de motor kan niet uitvoeren zoals gespecificeerd.)
 - Wanneer de LLC is gemengd, geen gebruik maken van een radiator reinigingsmiddel. De LLC bevat anticorrosive agent. Indien gemengd met de reinigingsmiddel, slijb kan opbouwen, nadelige gevolgen voor de motor onderdelen.
 - FARMTRAC echte Long-Life Koelvloeistof heeft een levensduur van 2 jaar. Zorg ervoor dat de koelvloeistof om de 2 jaar te veranderen.

Opmerking:

- De bovenstaande gegevens vertegenwoordigen de industrie normen die een minimum glycol gehalte in de geconcentreerde antivries noodzakelijk.

Vervangen van radiator slang (water leidingen)

Vervang de slangen en klemmen.

(Zie de sectie ' radiator slang en klem controleren ' op ' elke service ' in ' periodieke service '.)

Vervangen van Brandstofslang

Raadpleeg uw lokale FARMTRAC dealer/distributeur voor deze dienst.

Vervanging van de inname luchtlijn

- Raadpleeg uw lokale FARMTRAC dealer/distributeur voor deze dienst.

SERVICE ZOALS VEREIST

Bloeden brandstofsysteem

Lucht moet worden verwijderd:

- Wanneer het brandstoffilter of de lijnen worden verwijderd.
- Wanneer de tank volledig leeg is.
- na de tractor is niet gebruikt voor een lange periode van tijd.

Bloeden procedure is als volgt:

- Vul de brandstoftank met brandstof.
- Start de motor en lopen voor ongeveer 30 seconden, en dan stoppen met de motor.

Zekering vervangen

De tractor elektrisch systeem is beschermd tegen mogelijke schade door zekeringen.

Een geblazen zekering geeft aan dat er een overbelasting of kort ergens in het elektrische systeem.

Als een van de zekeringen moeten blazen, vervangen door een nieuwe een van dezelfde capaciteit.

Belangrijk:

- Alvorens een geblazen zekering te vervangen, Bepaal waarom de zekering blies en om het even welke noodzakelijke reparaties te maken. Het niet volgen van deze procedure kan leiden tot ernstige schade aan de tractor elektrisch systeem. Raadpleeg het gedeelte ' TROUBLESHOOTING ' van deze handleiding of uw lokale FARMTRAC dealer/distributeur voor specifieke informatie over elektrische problemen.

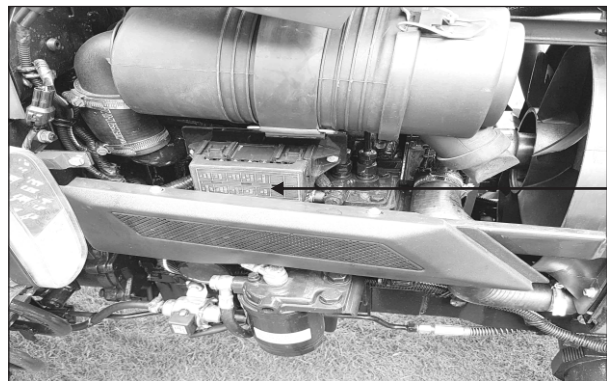

1 . Fuse Box

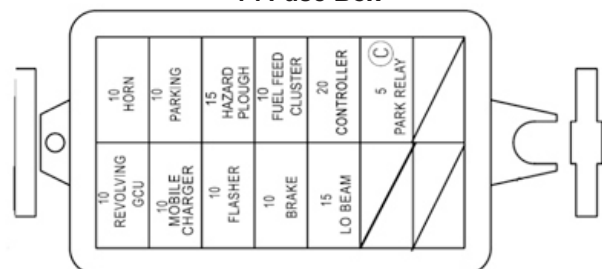

PERIODIEKE DIENST

Vervangen gloeilamp

1. koplampen. Neem de lamp uit het Lichtlichaam en vervang door een nieuwe.
2. andere lichten los de lens en vervang de lamp.

| Licht. | Capaciteit |
|--------------------|------------|
| Hoofd licht. | 55W |
| Staat/draai licht. | 4.5W/4.5W |
| Gevaar licht. | 4.5W/4.5W |
| Plouid licht. | 55W |
| Baken licht. | 55W |

⚠ Waarschuwing

Om lichamelijk letsel of overlijden te voorkomen:

Reinig de machine niet terwijl de motor draait.

Om het gevaar van vergiftiging van uitlaatgassen te voorkomen, moet u de motor niet in een gesloten gebouw bedienen zonder een goede ventilatie.

Bij het opslaan, verwijder de sleutel van de sleutelschakelaar om onbevoegde personen uit de exploitatie van de tractor en het krijgen van gewonden te voorkomen.

TRACTORSTORAGE

Als u van plan bent om uw tractor voor een langere periode op te slaan, volg de hieronder geschetste procedures.

Deze procedures zullen ervoor zorgen dat de tractor klaar is om te werken met een minimum aan voorbereiding wanneer het wordt verwijderd uit de opslag.

1. Controleer de bouten en moeren voor losheid, en draai indien nodig.
2. Breng vet op tractor gebieden waar kale metaal zal ook roest naar Pivot gebieden.
3. Los de gewichten van de tractor lichaam.
4. blaas de banden tot een druk iets hoger dan normaal.
5. Verander de motorolie en voer de motor om olie circuleren door de motorblok en interne bewegende delen voor ongeveer 5 minuten.
6. met alle instrumenten verlaagd tot de grond, jas elke blootgesteld hydraulische cilinder zuigerstangen met vet.
7. Verwijder de batterij uit de tractor. Bewaar de batterij volgens de procedures voor de batterij opslag. (Zie "Batterij" in "Elke 100 uren" in "periodieke Service" sectie.)
8. Houd de tractor op een droge plaats waar de tractor is beschermd tegen de elementen. Bedek de Tractor.
9. Bewaar de tractor binnenshuis in een droog gebied dat tegen zonlicht en bovenmatige hitte wordt beschermd. Als de tractor buiten moet worden opgeslagen, bedek het met een waterdichte dekzeil. Jack de tractor omhoog en plaats blokken onder de voor-en achteras, zodat alle 4 banden uit de grond. Houd de banden uit direct zonlicht en extreme hitte.

Belangrijk:

- Bij het wassen van de tractor, moet u de motor te stoppen. Laat voldoende tijd voor de motor om af te koelen voor het wassen.
- Bedek de tractor na de uitlaat en de motor is afgekoeld.

HET VERWIJDEREN VAN DE TRACTOR UIT DE OPSLAG

1. Controleer de luchtdruk van de band en blaas de banden op als deze laag zijn.
2. Jack de Tractor omhoog en verwijder de steunblokken van onder de voor en achter assen.
3. Installeer de batterij. Zorg ervoor dat deze volledig is opgeladen voordat u de batterij installeert.
4. Controleer de spanning van de ventilator gordel.
5. Controleer alle vloeistof niveaus (motorolie, transmissie/hydraulische olie, motor koelvloeistof en eventuele bijgevoegde werktuigen).
6. Start de motor. Observeer alle meters. Als alle meters goed functioneren en het lezen van de normale, verplaats de tractor naar buiten. Eenmaal buiten, Park de tractor en laat de motor idle gedurende ten minste 5 minuten. Sluit de motor uit en loop rond tractor en maak een visuele inspectie op zoek naar bewijs van olie of water lekken.
7. met de motor volledig opgewarmd, laat de parkeerrem en test de remmen voor een goede aanpassing als je vooruit. Stel de remmen zo nodig in.

OPSLAG VAN DE MOTOR

Het volgende beschrijft hoe de motor op te slaan in een niet-bedienbaar voorwaarde voor drie maanden of meer en in een bedienbaar voorwaarde voor drie maanden of meer. Als de motor gedurende drie maanden of langer onbeheerd is gebleven, kunnen de interne motor onderdelen roesten die schade aan de motor kunnen veroorzaken. Wanneer u de motor gedurende langere tijd opslaat. Zorg ervoor dat u de onderstaande aanwijzingen te volgen.

Het opslaan van motor in niet-werkende staat voor 3 maanden of meer. Voorbereiding voor opslag

1. drain motorolie, en giet in roest-preventieve olie (NP-10-2) in de motor.
2. bereid een brandstof mengsel met 50% roest-preventieve olie (NP-9), en vul de brandstoftank mee.
3. Bedien de motor met een snelheid van 800 tot 1000 per min (stationair draaien) voor 5 tot 10 minuten onder geen belasting.
4. onmiddellijk vóór het stoppen van de motor, spray vluchtige corrosieremmer (V.C.I.) door de inlaatpoort om roest te voorkomen op de luchtinlaat systeem.
5. met de motor

PERIODIEKE DIENST

6. Breng roest-preventieve olie (NP-3) royaal op de blootgestelde delen van de machinale bewerking.
7. Seal luchtinlaat, uitlaat, adempauze en andere openingen met een zelfklevende doek.
8. Maak V-riem los.
9. Wikkel lijm doek tape op de terminals van de starters en alternator, en afdichting van de openingen.
Bedeck deze secties met polyethyleen blad of verwerkt polyethyleen covers.
10. Ontkoppel de kabels van de batterij terminals en laad de batterij op. Reinig de terminals, breng een dun laagje vet aan de terminals. en bewaar de batterij in een koele en droge ruimte.
11. Bedek de gehele motor.

Opmerking:

- (a) Bewaar de motor in een goed geventileerde binnenruimte.
- (b) geen noodzaak om koelvloeistof afvoer, omdat het bevat LLC. (add LLC om de concentratie te verhogen tussen de 30 en 60%).
- (c) na een zingen op een gemakkelijk merkbaar plaats om te waarschuwen dat de roest-preventieve olie in de motor moet worden vervangen door motorolie, en de brandstoftank moet worden gevuld met brandstof vóór de exploitatie van de motor.
- (d) opnieuw motorolie kan vervangen voor roest-preventieve olie (NP-10-2).

Aanbevolen roest-preventieve olie en corrosieremmer.

Tabel 9-1 aanbevolen roest preventieve olie en corrosieremmer

| HIJ niet. | Aanbevolen product | Toepassing |
|-----------|--|---|
| K2246 | NP -3 Nippon Oil Corporation anti roest P-1400 | Preventie van roest op blootgestelde machine oppervlakken |
| | NP -9 Nippon Oil Corporation anti roest P-2400 | Preventie van roest op brandstofsysteem |
| | NP -10-2 Nippon Oil Corporation anti roest P-230 | Preventie van roest op smeersysteem |
| Z1519 | - Ryoukou Kagaku V.C.I. Diana vluchtige corrosieremmer | Preventie van roest op luchtinlaten systeem |

Onderhoud tijdens opslag

Laad de batterij eenmaal per maand. Controleer eerst de batterij elektrolyt voor het juiste niveau en vervolgens opladen van de batterij.

Gebruik van de motor na opslag

1. Verwijder het deksel van de motor.
2. Sluit een volledig opgeladen batterij aan.
3. Verwijder het deksel van de starter en alternator.
4. Stel de spannings of V-gordel in.
5. Verwijder afdichtings tapes uit de openingen van de motor.
6. drain roest-preventieve olie, en giet in de juiste motor.
7. Vul de brandstoftank met brandstof, en bloeden het brandstofsysteem.
8. Inspecteer de gehele motor.
9. Verwijder de rocker covers, en smeer de klep mechanismen.
10. Shut uit de brandstofvoeder en crank de motor voor ongeveer 10 seconden, en herhaal dit zwingelen 3 keer met tussenpozen van ongeveer 1 minuut.

Voorzichtigheid

Om de motor crank, sluit uit de brandstofvoeder naar de motor en bedienen van de starters.

11. Zorg ervoor dat de motorolie druk stijgt.
12. Start de motor
13. Voer een warming-up operatie voor voldoende duur.
14. Breng de belasting en verhoog de snelheid van de motor naar de nominale snelheid.

Het opslaan van motor in bedienbaar voorwaarde 3 maanden of meer.

Wanneer de motor niet in werking wordt gesteld tijdens opslag van drie maanden of meer, kunnen de interne motordelen roesten en oliefilm verliezen. Dientengevolge, kan de motor grijpen wanneer het na opslag wordt begonnen. Om een dergelijk risico te voorkomen, moet de motor periodiek worden bediend tijdens de opslag.

Operationele Motor voor onderhoudsdoeleinden.

Bedien de motor voor onderhoudsdoeleinden ten minste eenmaal per maand, zoals hieronder beschreven.

1. met brandstof Shut uit (druk op de motor stopknop om uit te sluiten brandstof-infectie), bedienen de starters tweemaal met tussenpozen van ongeveer 15 seconden en controleer om te zien of de motorolie druk toeneemt.
2. na de motor begint, werken onder geen belasting voor 5 tot 10 minuten

TIPS VOOR BRANDSTOFBESPARING

1. Ken uw tractor

Uw handleiding zal u alles vertellen wat u moet weten over het onderhoud en de werking van uw tractor.

Onderzoek toont aan dat een slecht onderhouden tractor afval tot 25% van de kostSTANG diesel.

2. stop diesel lekken

Controleer uw tractor dagelijks. Een lek van één druppel per seconde kan u 600 liter per jaar kosten.

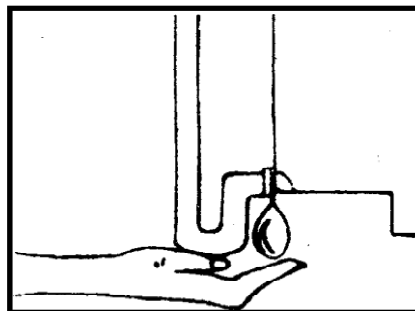

3. Zet uw motor uit, wanneer u stopt

Een stationaire tractor verspilt meer dan 1 liter diesel per uur.

Herinneren:

- Bij twijfel, contact op met uw dealer.

Herinneren:

Inspecteer de gewrichten in

- Brandstoftank,
- Brandstof injectoren,
- Brandstofpomp,
- Brandstofleidingen.

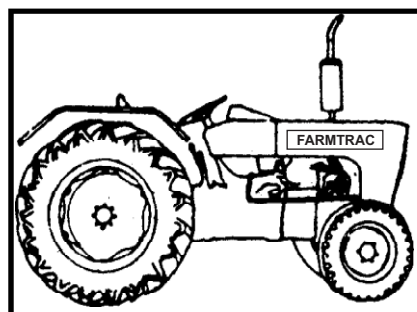

Herinneren:

- Houd uw Batten/, dynamo en self-starter in de hoogste loop conditie. Als ze defect zijn kunnen ze dwingen je te idle.

4. drive in de juiste versnelling altijd

Als uw tractor worstelt om een lading met het gaspedaal bij maximum te trekken. Je moet gaan in lagere versnelling. Als het versnelt, glijden in een hogere versnelling.

Verkeerde versnelling selectie kan het brandstofverbruik te verhogen met 30% en vermindering van het veld output met 50%.

5. is uw tractor rook, te

Een tractor die rookt bovenmatig verspilt kostSTANGe diesel. Oversize implementeert of met behulp van de verkeerde versnelling, oorzaak tractor rook. Als uw tractor blijft roken, hebben zij bijgewoond van uw dealer. Test sproeiers en indien nodig opnieuw kalibreren van de brandstof injectiepomp.

Defecte brandstofinjectie kan het brandstofverbruik met 25% verhogen.

Herinneren:

- Rookt van een tractor geeft aan overbelasting, versnelling naar beneden.

Herinneren:

- Gebruik geen oversized werktuigen.
- De motor regelmatig onderhouden.

Vuil-de ergste vijand van je motor

Goede luchtfiltratie is belangrijk omdat tractoren vaak in stoffige omstandigheden opereren. Onderzoek bewijst dat ongefilterde lucht verslijt cilinder boringen 45 keer sneller en zuigerveren 115 keer sneller dan normaal.

Goede brandstof filtratie is belangrijk, ook. Vuile brandstof einde woede van de motor ook. Gebruik kwaliteit brandstof filters en vervang ze als aanbevolen.

7. verslijte banden verminderen trekkracht

Relug uw banden op tijd. Zorg ervoor dat de 'V'-trappen naar beneden worden gepasseerd wanneer ze van de voorkant worden weergegeven.

Herinneren:

- Verschillende bandenspanningen worden aanbevolen voor wegen- en veldwerk. Controleer uw handleiding of vraag uw dealer.

U verbruiken upto 30% meer brandstof als u ondermaatse werktuigen gebruikt of bij lage snelheden werkt.

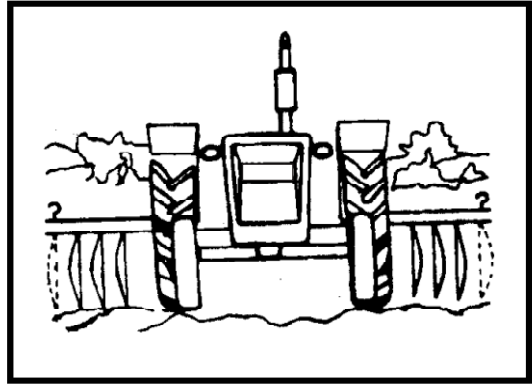

8. match Vervoercapaciteit met lading

Kies uitvoering grootte en tractor operationele snelheid aan uw motor volledige PK wedstrijd. Run in de hoogste versnelling mogelijk waarbij uw tractor niet rookt. Als uw tractor op volle gashendel versnelt zelfs in de top versnelling. Uw uitvoering is te klein. Een grotere uitvoering of een meervoudige regeling van de werktuigen kan u helpen om het maximale voordeel van tractoren, macht en gesneden diesel afval.

Herinneren:

Raadpleeg een expert bij het selecteren van werktuigen.

9. plan uw veld uit te voeren

Ploeg volgens een geplande lay-out die stationair draaien, terugkrabbelen en lastige bochten vermindert. U bespaart diesel als je ploeg lange voren in plaats van korte Ones.

Herinneren:

- Uw eerste openingen moeten recht en evenwijdig zijn.
- Side landen en landtongen moeten worden geploegd rond het veld continu zonder reploegen het veld.

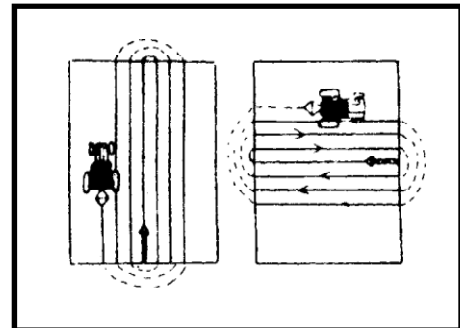

Met behulp van een pomp-set

Bedien uw tractor bij de gasklep instelling die u de aanbevolen snelheid geeft voor een PTO of een riemaandrijving.

Uw tractor heeft een ingebouwde tachometer, zal de correcte motorsnelheid op de wijzerplaat worden gemerkt.

Vraag uw dealer of een deskundige om de gashendel instelling te maken op basis van de grootte van uw pomp,

Herinneren

- U bespaart geld als je de motor te bedienen op zijn best snelheid voor de pomp.

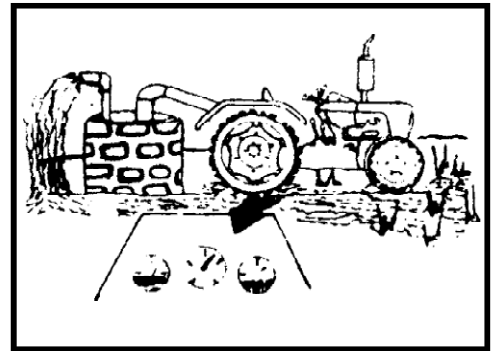

DIESEL OPSLAG EN HANDLING

De trechter voor het gieten van de diesel moet een dicht gaas gaas. De blikken en de trechter zouden schoon en droog moeten worden gehouden en worden behandeld wanneer niet in gebruik.

De vaten moeten worden gehouden goed beschermt en de inhoud gegeven ruimschoots de tijd om zich te vestigen voordat een diesel wordt ingetrokken.

Een kraan moet worden geschroefd in het gat aan de ene kant van het vat, die moet worden geplaatst gekanteld uit de buurt van de kraan. Het zal nodig zijn om de tweede stekker los voor het tekenen van de diesel en daarna aan te scherpen.

Het vat moet niet volledig afgevoerd, maar opnieuw gevuld, terwijl er nog 5-10 liter diesel in.

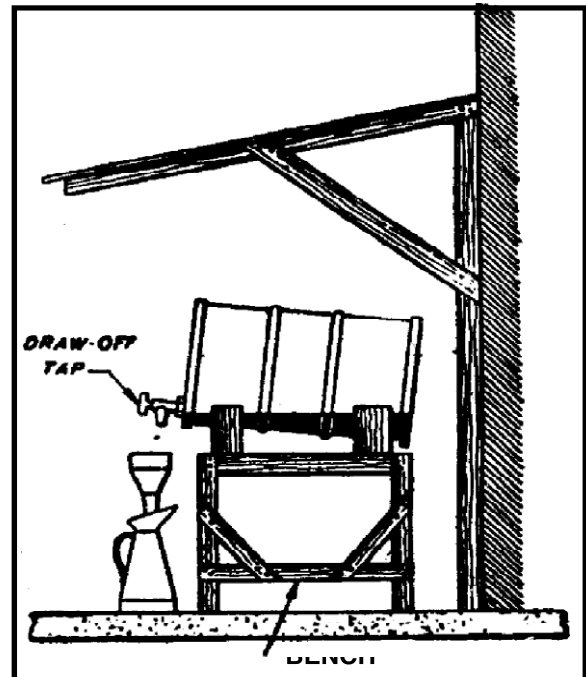

Problemen oplossen

Starters niet crank of crank langzaam, resulterend in start falen

Tabel 11-1 starters niet crank of crank langzaam, wat resulteert in Stan falen

| | Oorzaak | Remedie |
|--------------------|--|---|
| Elektrisch systeem | Gebroken zekering. | Verandering zekering. |
| | Defecte draad verbinding tussen batterij en starter schakelaar. | Sluit de draad correct aan. |
| | Defecte draad verbinding tussen batterij, starters en starter schakelaar. | Sluit de draad correct aan. |
| | onvoldoende geladen batterij. | Inspecteer en stel de V-riemspanning.. |
| | Soortelijk gewicht van de batterij vloeistof te laag. | Batterij opladen. |
| | Defecte batterij. | Installeer nieuwe batterij. |
| | Defecte Starter of starter Relais. | Raadpleeg een FARMTRAC dealer/distributeur. |
| Smeersysteem | Olie viscositeit te hoog. | Gebruik de juiste motorolie,. |
| Brandstofsysteem | Lucht in het brandstofsysteem. | Bloeden brandstof systeem. |
| | Laag Brandstofniveau. | Voeg brandstof. |
| | Verstopte brandstof filter. | Verandering brandstoffilter. |
| | Defecte brandstoftoevoer pomp. | Raadpleeg een FARMTRAC dealer/distributeur. |
| | Defecte brandstof injectiepomp. | Raadpleeg een FARMTRAC dealer/distributeur. |
| | Defecte bewegende pannen (interferentie tussen kleppen en zuigers, of buitenlandse voorwerpen in cilinders). | Raadpleeg een FARMTRAC dealer/distributeur. |

Starters crank, maar de motor start niet

Tafel 11-2 starters crank, maar de motor start niet

| | Cause | Remedie |
|--------------------------------|---|--|
| Brandstofsysteem | Lege brandstoftank. | Voeg brandstof, en bloeden brandstof systeem. |
| | Beschadigde brandstofleiding. | Raadpleeg een FARMTRAC dealer/distributeur. |
| | Losse brandstofleiding aansluiting. | Draai de verbinding, Raadpleeg een FARMTRAC dealer. |
| | Ongepaste brandstof. | Gebruik de juiste brandstof, zie: Brandstof "(4-1).. |
| | Stof of water gemengd in brandstof. | Verwijder stof of water uit brandstoftank. |
| | Verstopte brandstoffilter. | Verandering brandstoffilter. |
| | Defecte brandstof injectiepomp. | Raadpleeg een FARMTRAC dealer I distributeur. |
| | Defecte brandstof injectiepomp. | Raadpleeg een FARMTRAC dealer I distributeur. |
| Het systeem van de luchtopname | Verstopte luchtreiniger. | Schone pre-Cleaner,. |
| Mechanische motor | Compressie druk laag (beschadigde cilinder voering, een ton of zuiger ring, of defecte klepzitting of nozzle verpakking afdichting) | Raadpleeg een FARMTRAC dealer I distributeur. |

Andere problemen en tegenmaatregelen

Motorvermogen is laag

Tabel 11-3 motor output is laag

| Oorzaak | Remedie |
|--|---|
| Motorolie viscositeit te hoog. | Gebruik motorolie van de juiste viscositeit volgens omgevingstemperatuur. |
| ongepaste brandstof, controleren, vervangen. | Gebruik de juiste brandstof. |
| onvoldoende luchtinlaten (verstopte luchtreiniger). | Schone luchtreiniger element, of vervang indien nodig. |
| Motor overkoeling. | Bedek de radiator of raadpleeg een ' FARMTRAC dealer. |
| Verstopte brandstoffilter. | Verandering brandstoffilter. |
| onvoldoende koeling (oververhitting). | Raadpleeg een FARMTRAC dealer/distributeur. |
| onjuiste klepontruiming. | Raadpleeg een FARMTRAC dealer/distributeur. |
| Defecte brandstoftoevoer pomp. | Raadpleeg een FARMTRAC dealer/distributeur. |
| Defecte brandstof injectiepomp. | Raadpleeg een FARMTRAC dealer/distributeur. |
| Defecte brandstof injectie sproeiers. | Raadpleeg een FARMTRAC dealer/distributeur. |
| Defecte controller, defecte krukashoek pick-up, defecte nokkenas hoek sensor. | Raadpleeg een FARMTRAC dealer/distributeur. |
| Lage compressie druk (vervoerde cilinder liners, verslijte zuigerveren, enz.). | Raadpleeg een FARMTRAC dealer/distributeur. |

Uitlaat rook is wit of blauw

Tabel 11-4 uitlaat rook is wit of blauw

| Oorzaak | Remedie |
|---|--|
| Bovenmatige hoeveelheid motorolie. | Het juiste oliepeil te behouden. |
| Motorolie viscositeit te hoog. | Gebruik motorolie van de juiste viscositeit volgens de omgevingstemperatuur tem temperatuur. |
| Overkoeling. | Bedek de radiator of raadpleeg een FARMTRAC dealer/distributeur. |
| Defecte thermostaat (watertemperatuur stijgt niet). | Raadpleeg een FARMTRAC dealer/distributeur. |
| Defecte brandstof injectie sproeiers (ongelijke injectie onder cilinders). | Raadpleeg een FARMTRAC dealer/distributeur. |
| Defecte controller, defecte krukashoek pick-up, mum nokkenas hoek sensor. | Raadpleeg een FARMTRAC dealer/distributeur. |
| Lage compressie druk (verslijt zuiger liners, vervoerde zuigerveren, enz.). | Raadpleeg een FARMTRAC dealer/distributeur. |
| ongepaste brandstof (laag cetaangetal aantal). | Gebruik de juiste brandstof. |

Uitlaat rook is zwart of donker grijs

Tabel 11-5 uitlaat rook is zwart of donker grijs

| Oorzaak | Remedie |
|---|--|
| Ongepaste brandstof. | Gebruik de juiste brandstof.. |
| Onjuiste klepontruiming. | Raadpleeg een FARMTRAC dealer/distributeur |
| Defecte brandstoftoevoer pomp. | Raadpleeg een FARMTRAC dealer/distributeur |
| Lage compressie druk (verslijt zuiger liners, vervoerde zuigerveren, enz.). | Raadpleeg een FARMTRAC dealer/distributeur |
| Onvoldoende inname lucht (ongepaste ventilatie, verstopte luchtreiniger). | Schone luchtreiniger element, of vervang indien nodig. |
| Defecte controller, defecte krukashoek pick-up, defecte nokkenas hoek sensor. | Raadpleeg een FARMTRAC dealer/distributeur |
| Defecte brandstof injectiepomp. | Raadpleeg een FARMTRAC dealer/distributeur |
| Defecte brandstof injectie sproeiers. | Raadpleeg een FARMTRAC dealer/distributeur |

Het brandstofverbruik is hoog

Tabel 11-6 brandstofverbruik is hoog

| Oorzaak | Remedie |
|--|--|
| Defecte brandstof injectiepomp | Raadpleeg een FARMTRAC dealer/distributeur |
| Defecte brandstoftoevoer pomp | Raadpleeg een FARMTRAC dealer/distributeur |
| Defecte controller, defecte krukashoek pick-up, defecte nokkenas hoek sensor | Raadpleeg een FARMTRAC dealer/distributeur |
| Ongepaste brandstof. | Gebruik de juiste brandstof. |
| Lage compressie druk gedragen zuiger liners, verslijt zuigerveren, enz. | Raadpleeg een FARMTRAC dealer/distributeur |
| Onvoldoende inname lucht (ongepaste ventilatie, verstopte luchtreiniger) | Schone luchtreiniger element, of vervang indien nodig. |

Motorolie verbruik is hoog

Tabel 11-7 motorolie verbruik is hoog

| Oorzaak | Remedie |
|--|---|
| Buitensporige hoeveelheid motorolie | Handhaving van de juiste olieniveau 2 |
| Motorolie viscositeit te laag | Gebruik motorolie van de juiste viscositeit volgens omgevingstemperatuur. |
| Motorolie lekkage | Raadpleeg een FARMTRAC dealer/distributeur |
| Verslijte cilinder liners, vervoerde zuigerveren | Raadpleeg een FARMTRAC dealer/distributeur |
| Verslijt ventiel stem afdichtingen | Raadpleeg een FARMTRAC dealer/distributeur |

Motor oververhit raakt

Tabel 11 -8 motor oververhit raakt

| Oorzaak | Remedie |
|------------------------------------|---|
| Radiator, warmtewisselaar lekkage. | Raadpleeg een FARMTRAC dealer/distributeur. |
| Laag koelvloeistof niveau. | Voeg koelvloeistof. |
| Defecte water pomp. | Raadpleeg een FARMTRAC dealer/distributeur. |
| Defecte thermostaat. | Raadpleeg een FARMTRAC dealer/distributeur. |

Motorolie druk is defect

Tabel 11-9 motorolie druk is defect

| Oorzaak | Remedie |
|------------------------------------|--|
| onvoldoende hoeveelheid motorolie. | Het juiste oliepeil te behouden. |
| Motorolie viscositeit te laag. | Gebruik motorolie van de juiste viscositeit volgens omgevingstemperatuur.. |
| Verstopte oliefilter. | Raadpleeg een FARMTRAC dealer/distributeur. |
| Fout oliepomp. | Raadpleeg een FARMTRAC dealer/distributeur. |
| Defecte hulp waarde. | Raadpleeg een FARMTRAC dealer/distributeur. |
| Defecte oliedruk sensor. | Raadpleeg een FARMTRAC dealer/distributeur. |

Opmerking: als het probleem niet gemakkelijk kan worden gecorrigeerd of wanneer een ander probleem dan de hierboven genoemde optreedt, raadpleeg dan een Mitsubishi dealer. Geef bij het bestellen van vervangende onderdelen het serienummer van de motor. Bij het aanvragen van reparatie, bieden de motor serienummer en service uur meter lezen.

Wanneer brandstof is uitgeput

Wanneer de brandstof tijdens motor verrichting loopt en de motor heeft tegengehouden, begin motor zoals die hieronder wordt beschreven.

1. keer de starter schakelaar terug naar de uit-stand.
2. Voeg brandstof aan de brandstoftank.
3. Bleed het brandstofsysteem.
4. Start de motor opnieuw.

PROBLEMEN - VERSNELLINGSBAK, ACHTERAS EN VOORTREIN

| Statistische | Probleem | Oorzaak | Actie |
|--|---|---|--|
| Transmissie | Vooruit/achteruitrichting is niet beschikbaar onvoldoende vermogen wanneer forward/reverse rijden vertraagde reactie geluid in HST operatie | Transmissieolie is niet voldoende | Olie aan te vullen. |
| | | Verouderde of vuile Transmissieolie | Verander de olie |
| | | Er zijn bubbels in vloeistof | Reparatie van de inlaat lijn van tandwielpompe |
| | | HST oliefilter verstopt | Vervang het filter |
| | | Abnormaal geluid afkomstig van HST-eenheid | Contacteer FARMTRAC dealer |
| | | lekkage in HST-ingangs lijn | Contacteer FARMTRAC dealer |
| | Over verwarmde olie | De lucht doorgang van de koeler is geblokkeerd. | Schoon te |
| | | ongepaste, verouderde of vuile olie. | Verander de olie |
| | | HST oliefilter is verstopt-. | Vervang het filter |
| | | Abnormale ruis afkomstig van HST-eenheid. | Contacteer FARMTRAC dealer |
| | Olielekkage van voor behuizing | Lekkage van olie van HST inlaat lijn. | Contacteer FARMTRAC dealer |
| | | Lekkage van olie van HST-eenheid montage gebied | Contacteer FARMTRAC dealer |
| | Max. snelheid is niet haalbaar | Transmissieolie is niet voldoende. | Olie aan te vullen. |
| | | HST oliefilter verstopt. | Vervang het filter. |
| | | De forward/reverse pedaal verbindingen is. | Repareer het gerelateerde onderdeel. |
| | beschadigd, los of verplaatst | | |
| | Tractor krijgt niet in neutraal | De aaneenschakelingen worden niet aangepast | Contacteer FARMTRAC dealer |
| | Abnormale ruis bij het draaien | Verouderde of vuile transmissieolie. | Verander de olie |
| | | HST oliefilter verstopt. | Vervang het filter |
| | | Defecte chrysler motor. | Vervang de Stuur motor |
| | Bereik hendel zit vast | Interne huls zit vast | Druk de snelheidsregeling voor moment pedaal en draai de versnellingen |
| | PTO-hendel zit vast | Interne huls zit vast | Doe PTO-schakelaar voor een tijdje |
| | PTO-as draait in schakelaar uit voorwaarde | Defecte PTO-schakelaar | Vervang de schakelaar |
| | | Natte koppeling klep werkt niet goed | Vervang de klep |
| | | De natte koppelings interne lente is beschadigd | Contacteer FARMTRAC dealer |
| | PTO-as draait in schakelaar uit voorwaarde | Elektrische stroomtoevoer is niet in schakelaar | Controleer de elektrische aansluiting |
| | | Defecte PTO-schakelaar | Vervang de schakelaar |
| | | Losse aansluiting bij PTO ventiel | Corrigeer de bedrading |
| | | PTO-hendel is niet geselecteerd | Selecteer de PTO-hendel |
| | | Natte koppeling klep werkt niet goed | Vervang de klep |
| | | Natte koppeling wrijving disc (s) worden gedragen uit | Contacteer FARMTRAC dealer |
| | Minder PTO RPM/vermogen | Natte koppeling klep werkt niet goed. | Vervang de klep |
| Natte koppeling wrijving schijf (s) worden gedragen uit. | | Contacteer FARMTRAC dealer | |
| Natte koppeling zuiger is niet het nemen van reizen. | | Contacteer FARMTRAC dealer | |
| Abnormale geluid van natte koppeling gebied | Natte koppeling klep werkt niet goed. | Vervang de klep | |
| | Natte koppeling rem lug is niet goed geassembleerd. | Contacteer FARMTRAC dealer | |
| | Demper beschadigd. | Contacteer FARMTRAC dealer | |

PROBLEMEN OPLOSSEN-VERSNELLINGSBAK, ACHTERAS EN VOORAS

| Statistische | Probleem | Oorzaak | Actie |
|--------------------------------------|--|---|---|
| Achteras | ABNORMAAL GELUID | Ongepaste terugslag tussen kroonwiel Gear & Pinion schacht. | Contacteer FARMTRAC dealer |
| | | Bovenmatige vlotter in differentiële assemblage. | Contacteer FARMTRAC dealer |
| | | Differentiële assemblage Bearing wornout. | Contacteer FARMTRAC dealer |
| | RUIS TIJDENS HET DRAAIEN | Differentiële ringen wornout. | Contacteer FARMTRAC dealer |
| | | Ongepaste terugslag tussen differentiële Pinoin en side Gear. | Contacteer FARMTRAC dealer |
| | | Differentieel pignons vistuig of zijdelingse tandwielen gedragen of beschadigd. | Contacteer FARMTRAC dealer |
| | | Stier Gear/Pinion schacht tanden schade. | Contacteer FARMTRAC dealer |
| | DIFFERENTIEEL SLOT NIET BOEIENDE ONTNEMENDE | Differentiële slot vork gebogen/beschadigd. | Contacteer FARMTRAC dealer |
| | | Differentiële SLOT Sleeve latten beschadigd. | Contacteer FARMTRAC dealer |
| | DIFFERENTIEEL SLOT PEDAAL NIET TERUG | Differentiële SLOT vork leidende PIN profiel beschadigd/wornout. | Contacteer FARMTRAC dealer |
| | | Roest in differentiële slot aaneenschakeling | Verwijder roest of contact FARMTRAC dealerschap |
| | LEKKAGE VAN ACHTERAS | Afdichting beschadigd. | Contacteer FARMTRAC dealer |
| | LEKKAGE VAN PTO-AFDICHTING | Afdichting beschadigd. | Contacteer FARMTRAC dealer |
| | LEKKEN/LEKKAGE VAN WELCH PLUG | Onjuiste vergadering van Welch plug in boring. | Contacteer FARMTRAC dealer |
| LEKKAGE VAN PTO VERSCHUIVENDE HENDEL | Seal O ring beschadigd. | Contacteer FARMTRAC dealer | |
| Rem | ABNORMAAL GELUID TIJDENS HET REMMEN | Onvoldoende olie. | Vul olie (zie instructies) |
| | | Onjuiste olie rang. | Contacteer FARMTRAC dealer |
| | | Water binnendringen in olie. | Contacteer FARMTRAC dealer |
| | ONGELIJKE REMKRACHT | Ongelijke rempedaal gratis. | ADJUST-Raadpleeg de instructies |
| | | Remschijf wornout. | Contacteer FARMTRAC dealer |
| | HOGE REMKRACHT DIE NODIG IS OM TE STOPPEN | Hoge spelen in het rempedaal. | ADJUST-Raadpleeg de instructies |
| | | Remschijf verslijt. | Contacteer FARMTRAC dealer |
| | | Actuator montage verouderd. | Contacteer FARMTRAC dealer |
| | REM SLEEPT 4WD HENDEL VRIJ BEWEGEN TIJDENS HET VERSCHUIVEN | Minder pedaal gratis spelen. | ADJUST-Raadpleeg de instructies |
| | | Actuator bal cam profiel wornout. | Contact FARMTRAC Dealership |
| | | Rempedaal retour veer verzwakken of gebroken | Contacteer FARMTRAC dealer |
| | | Shifter bal geslagen | Contacteer FARMTRAC dealer |
| | OVERTOLLIG LAWAAI IN HOGE VERSNELLINGEN | Niet aanbevolen om te werken in hoge versnellingen | Contacteer FARMTRAC dealer |

PROBLEMEN OPLOSSEN-VERSNELLINGSBAK, ACHTERAS EN VOORAS

| Statistische | Probleem | Oorzaak | Actie |
|-----------------------|---|---|--|
| 4WD FRONT AXLE | DIFFERENTIEEL WERKT NIET. | -Differentiële Gear gebroken | Contacteer FARMTRAC dealer. |
| | LEKKAGE VAN KNOKKEL BEHUIZING & KNUCKLE COVER. | -Differentiële Gear gebroken | Contacteer FARMTRAC dealer. |
| | LEKKAGE VAN KNUCKLE HOUSING & SWIVEL HOUSING. | Afdichting beschadigd | Contacteer FARMTRAC dealer. |
| | WIEL EINDE AS NIET DRAAIEN OF VASTGELOPEN. | -Interne onderdelen beschadigd | Contacteer FARMTRAC dealer. |
| | LEKKAGE VAN DE WIEL BEHUIZING. | -Seal beschadigd | Contacteer FARMTRAC dealer. |
| | LEKKAGE VAN AS. | -Seal beschadigd | Contacteer FARMTRAC dealer. |
| | LEKKAGE VAN ACHTERSTE KUSSEN BLOK. | -O beschadigd | Contacteer FARMTRAC dealer. |
| | KWEL/VET KOMT UIT HET VOORSTE KUSSEN BLOK. | -O beschadigd | Contacteer FARMTRAC dealer. |
| | LEKKAGE VAN RETAINER PINION SCHACHT. | -O beschadigd | Contacteer FARMTRAC dealer. |
| | BOVENMATIGE VLOTTER VOORAAN DE ASSEMBLAGE VAN DE AS. | -Bout & moer niet goed aanscherping | Aanpassen Play-Raadpleeg de instructies. |
| | DE MACHT NIET VAN ACHTERWIEL AAN VOORWIEL OVERBRENGT. | -Propellerschacht gebroken | Contacteer FARMTRAC dealer. |
| | OVERMATIG LAWAAI. | -Onjuiste speling b/w versnellingen oliehoeveelheid onvoldoende lager, tandwielen beschadigd. | Contacteer FARMTRAC dealer. |
| | VOORWIELEN DWALEN NAAR EEN RICHTING | Ongelijke bandenspanning. | Controleer en corrigeer de luchtdruk |
| | | Ongepaste tow-in aanpassing. | Aanpassen-Raadpleeg de instructies. |
| | | Tie-Rod einde los. | Draai-verWIJS instructies. |
| | | Lucht gevangen in stuurbekrachtiging. | Bloeden. |
| VOORWIEL DRAAIT NIET | Gear beschadigd. | Contacteer FARMTRAC dealer. | |
| | Differentiële versnellingen beschadigd. | Contacteer FARMTRAC dealer. | |



ESCORTS

ESCORTS AGRI MACHINERY

International Business Department
Plot No. 2 Sector-13, Faridabad - 121007, India
Phone : +91-0129-2575292/5507
E-mai : international@escorts.co.in
Website : www.escortsagri.com